

# host<sup>®</sup>

The Dry Extraction  
Cleaning System

## *Freestyle*<sup>®</sup>

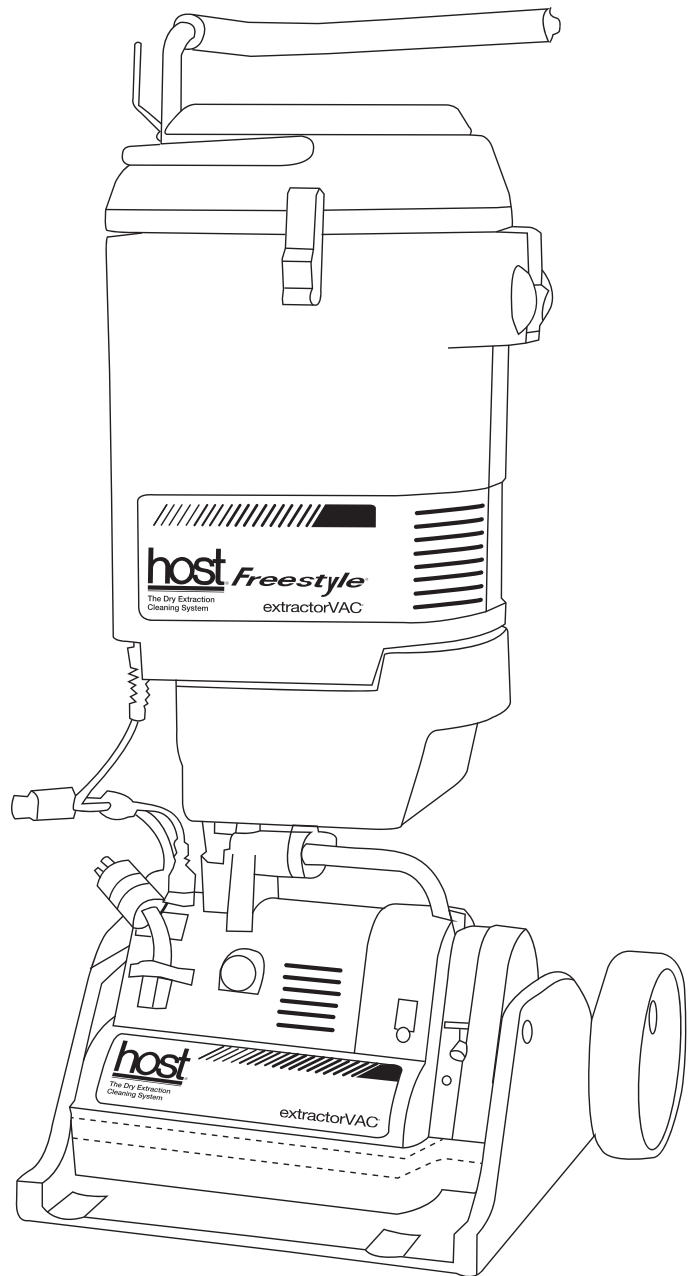

HOST<sup>®</sup> System

# INSTRUCTION MANUAL

Español-página E1

**IMPORTANT: READ CAREFULLY BEFORE USE.**

Questions or concerns? For assistance, please call Customer Service  
at 800-558-9439 Mon-Fri 8am-4:30pm CST.

# TABLE OF CONTENTS

*Freestyle*

<b>SAFETY INSTRUCTIONS</b>	<b>3</b>
<b>WHAT'S IN THE BOX?</b>	<b>4</b>
<b>ASSEMBLY</b>	<b>4</b>
<b>GETTING STARTED</b>	<b>5</b>
<b>USING THE FREESTYLE</b>	<b>6-9</b>
<b>GROUNDING INSTRUCTIONS</b>	<b>9</b>
<b>MACHINE MAINTENANCE</b>	
Replacing the Primary & Secondary Filter .....	10
Replacing HEPA-Type Filter.....	10
Replacing the Freestyle Belts .....	10
Replacing the 3-Piece Particle Filter .....	10
Cleaning the Motor Vents & Filter .....	11
Cleaning the Interior of the Freestyle.....	11
<b>TROUBLESHOOTING</b>	<b>11</b>

## **WARRANTY**

### **LIMITED WARRANTY FOR FREESTYLE EXTRACTORVAC SYSTEM**

This limited warranty applies only to products purchased in the U.S. When used and maintained in normal use and in accordance with the instruction manual, this product is warranted against original defects in material and workmanship for TWO years from the date of original purchase on rotationally molded pod, filter housing and cover and ONE year warranty on all other parts, excluding expendable parts subject to normal wear.



**WARNING**

To reduce the risk of personal injury -  
Unplug before cleaning or servicing.

**IMPORTANT: READ CAREFULLY BEFORE USE.**

**Questions or concerns? For assistance, please call Customer Service  
at 800-558-9439 Mon-Fri 8am-4:30pm CST.**

# SAFETY INSTRUCTIONS

## SAVE THESE INSTRUCTIONS. READ ALL INSTRUCTIONS BEFORE USING THIS MACHINE.

When using electrical equipment, basic precautions should always be followed, including the following:

### WARNING—TO REDUCE THE RISK OF FIRE, ELECTRIC SHOCK, OR INJURY:

1. Do not leave machine when plugged in. Unplug from outlet when not in use and before servicing.
2. Do not use outdoors or on wet surfaces.
3. Do not allow to be used as a toy. Close attention is necessary when used by or near children.
4. Use only as described in manufacturer's Instruction Manual. Use only manufacturer's recommended attachments.
5. Inspect cord for damage before each use. Do not use with damaged cord or plug. If machine is not working as it should, has been dropped, damaged, left outdoors, or dropped into water, return it to the manufacturer or authorized repair center.
6. Do not pull or carry by cord, use cord as a handle, close a door on cord, or pull cord around sharp edges or corners. Do not run machine over cord. Keep cord away from heated surfaces.
7. Do not unplug by pulling on cord. To unplug, grasp the plug not the cord.
8. Do not handle plug or machine with wet hands.
9. Do not put any object into openings. Do not use with any opening blocked; keep free of dust, lint, hair, and anything that may reduce air flow.
10. Keep hair, loose clothing, fingers, and all parts of body away from openings and moving parts.
11. Turn off all controls before unplugging.
12. Use extra care when cleaning on stairs.
13. Do not use to pick up flammable or combustible liquids such as gasoline or use in areas where they may be present.
14. Do not use to pick up anything that is burning or smoking, such as cigarettes, matches, or hot ashes.
15. Do not use to pick up health-endangering dust such as asbestos.
16. Do not use as a wet vacuum.
17. Do not use without filters or bagless hopper in place.
18. Connect to a properly grounded outlet only. See Grounding Instructions.

## WARNING:

To reduce the risk of fire and electric shock due to internal component damage, use only HOST products intended for use with the machine. Non-HOST products may harm the machine and void the warranty.

## HOST Products



**NOTE: When Freestyle is off, do not allow Freestyle to sit in one location for an extended period of time, as damage to brushes can result. Place Freestyle on its side or in the caddy when not in use.**

## WHAT'S IN THE BOX?

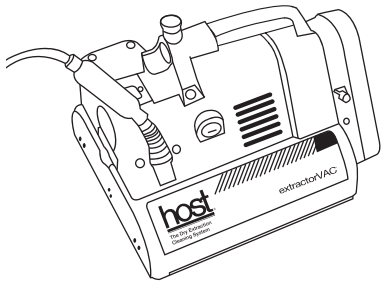

Freestyle Machine

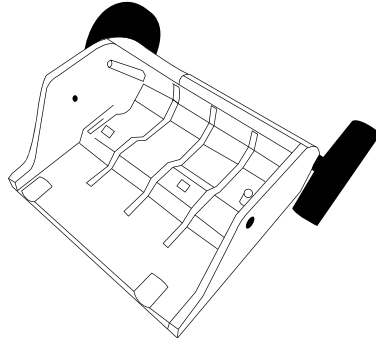

Wheeled Storage Caddy

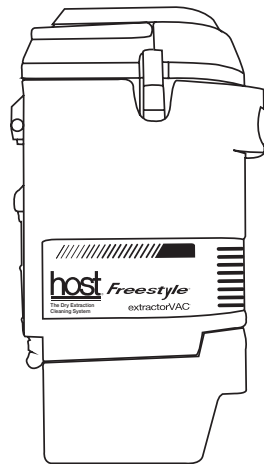

extractorVAC Pod

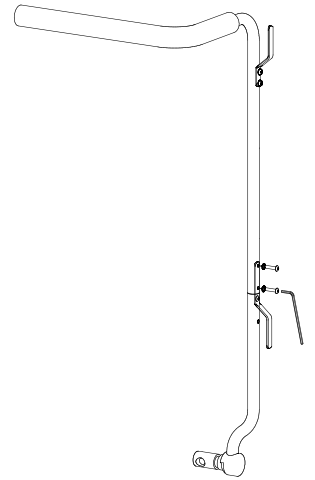

Operating Handle

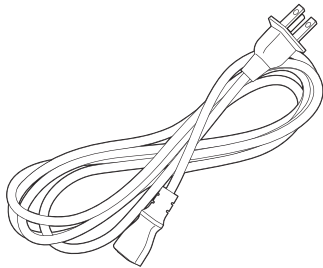

Power Cord

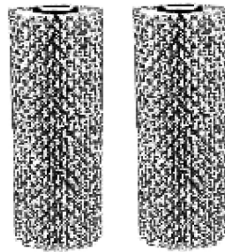

Two Standard White Nylon Carpet Brush

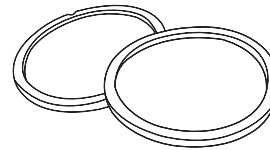

Primary & Secondary Filters

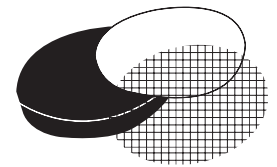

3-Piece Fine Particle Filter

## ASSEMBLY

**Your HOST Freestyle comes pre assembled.**

The only assembly required is the vacuum pod needs to be attached to the handle.

Attach vacuum pod to the handle, pull and turn the lock release pin on the vacuum pod 1/4 turn so it is in the release position. With two hands, grasp the vacuum pod and lower it onto the handle bracket so the lower pins fit through the holes in the handle bracket. The lock release pin will drop in place. Turn lock release pin 1/4 turn until it locks in position. Insert the vacuum hose into the machine base. Plug the black vacuum pod power cord into the vacuum power cord receptacle located on the top of the machine base.

1. Lock Release Pin
2. Handle Bracket

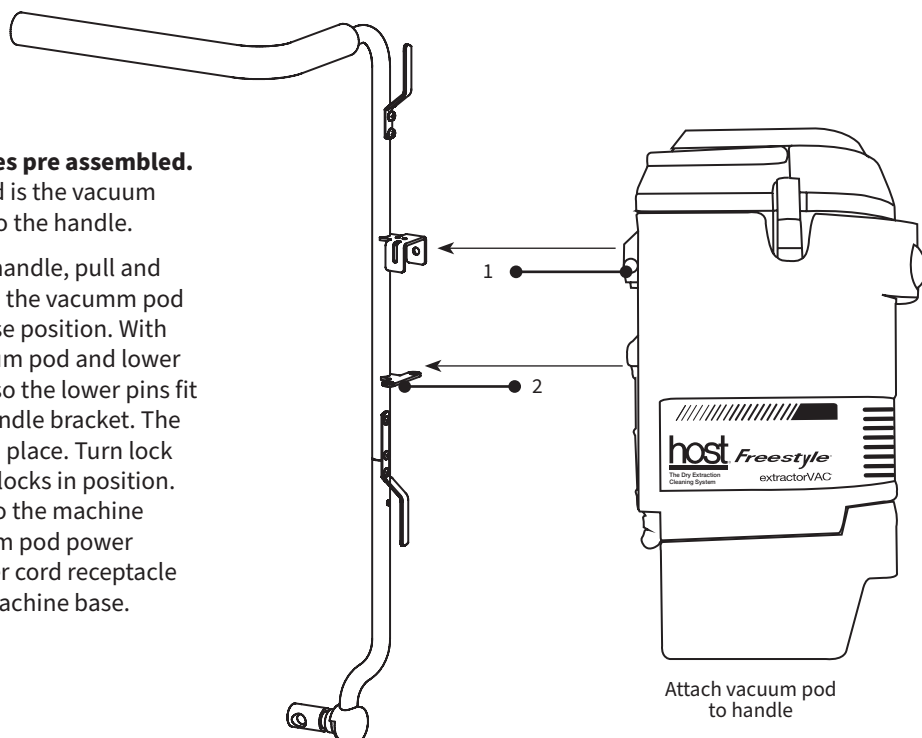

Attach vacuum pod to handle

# GETTING STARTED

## How to Get the Best Results Using the HOST Freestyle®

1. Operating Handle
2. Cord Clip
3. Filter Housing
4. Filter Housing Latch
5. Switch Control Panel
6. Lock Release Pin
7. Vacuum Pod
8. Handle Bracket for Vacuum Pod
9. Vacuum Hose
10. Bagless Hopper
11. Black Vacuum Pod Power Cord
12. Handle Release Knob
13. Handle Socket
14. Lifting Handle
15. Pigtail Twist Lock for Power Cord
16. Motor Vents
17. Gear Case Cover
18. Hood
19. Velcro® Skirt

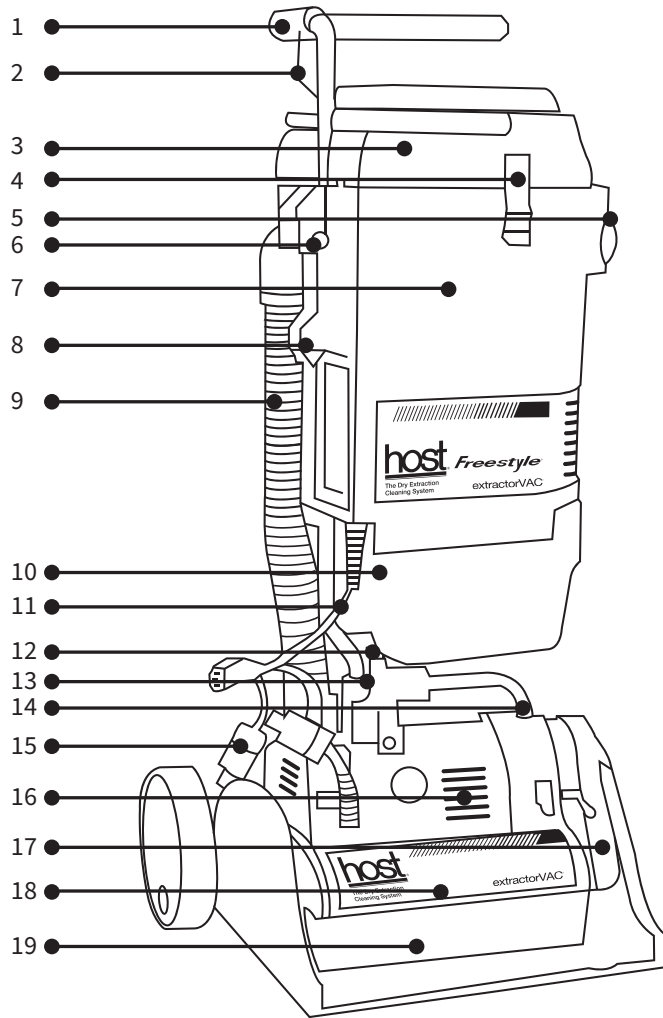

### HELPFUL TIPS



#### Applying HOST Dry Extraction Cleaner with the Applicator

Fill the Applicator with up to 12 pounds (5.4 kilos) of HOST. **DO NOT OVERFILL.** Open hole covers for the HOST application. Choose light (1 cover open), medium (2 covers open) or heavy (3 covers open). Walk the Applicator over the area of dirty flooring. **DO NOT** apply to an area larger than 10 feet x 50 feet (approx. 50 sq. meters). Keep Applicator 2 foot away from wall. It is not necessary to apply HOST next to the wall or to areas which do not appear dirty. Apply only to dirty areas of the flooring.

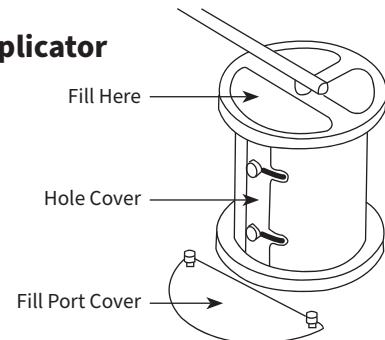

# USING THE FREESTYLE

**Note: Standard (white) and firm (zebra) brushes must be broken in before using for the first time. To break in brushes, run the Freestyle on hard surface for three minutes.**

**1** Attach handle to the machine by lifting and turning the handle release knob on top of the lifting handle 1/4 turn (1.1). With the operating handle parallel to the floor, insert the handle into the handle socket. Unscrew handle locking knob completely. Turn the handle release knob until it drops into place. You'll hear a click when it does. If the knob does not click into place, push on handle shaft to insert fully (1.2). Rotate operating handle to upright position. Tighten handle locking knob completely for stationary use. To use the operating handle free swinging, do not tighten locking knob. Attach the yellow base power cord to the pigtail twist lock on the front of the machine base.

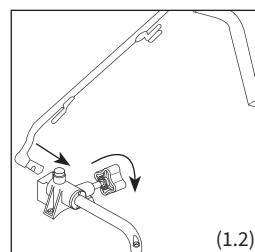
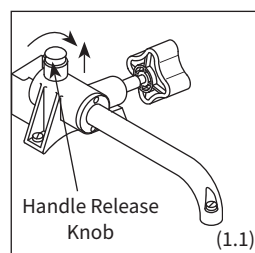
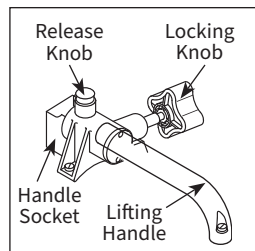

**2** Attach vacuum pod to the handle, pull and turn the lock release pin on the vacuum pod 1/4 turn so it is in the release position (1.3). With two hands, grasp the vacuum pod and lower it onto the handle bracket so the lower pins fit through the holes in the handle bracket (1.4). The lock release pin will drop in place. Turn lock release pin 1/4 turn until it locks in position. Insert the vacuum hose into the machine base. Plug the black vacuum pod power cord into the vacuum power cord receptacle located on the top of the machine base.

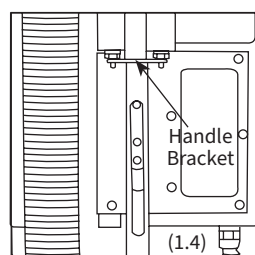
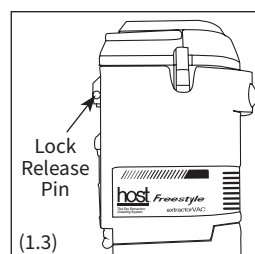

**3** Plug the Freestyle power cord into electrical outlet. Do not use an extension cord.

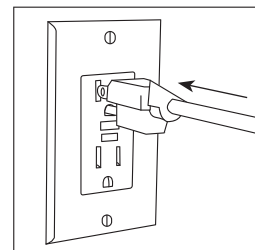

**4** Remove Freestyle from caddy by unlocking bolt on front of the caddy. Locate brush motor switch on the back side of the Freestyle base and turn machine brushes ON. Drive the Freestyle off the caddy.

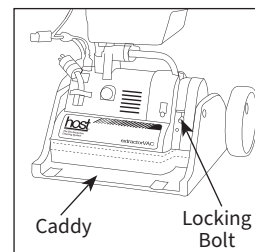

**5** Turn both machine brushes and vacuum switches ON. Vacuum the area with the Freestyle in 2 directions: north/south and east/west. (1.4) The more vacuuming the better to remove as much dry dirt as possible. In hallways and open areas, vacuum lawnmower style in 2 directions: north/south and east/west (1.5). To vacuum under a table or desk, unlock handle and tilt handle back and vacuum.

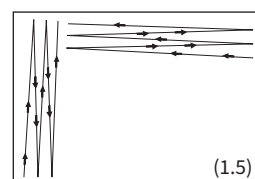
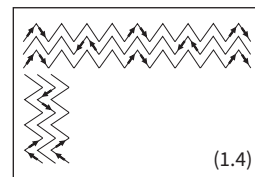

## HELPFUL TIPS

### Before Applying HOST Dry Extraction Cleaner

Place bucket on its side for 10 minutes. This will help to distribute the liquid ingredients evenly throughout the cleaner. Be sure to wipe off the edge of bucket before replacing the lid. This will prevent leaking.

6 Apply HOST Dry Extraction Cleaner to the floor, either by hand or with the Applicator. If applying HOST cleaner by hand use about one handful size for each square yard (3' x 3') (1.6). Do not apply more than 100 to 200 square feet at a time or the HOST cleaner could dry out and not clean as well. For the HOST Applicator, place HOST cleaner into the applicator and choose light, medium, or heavy setting. Then guide the HOST Applicator over the area to be cleaned. As it rolls, it dispenses the chosen amount of micro-sponges (1.7).

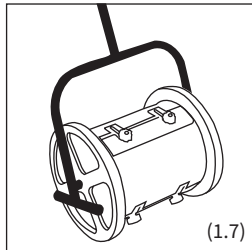
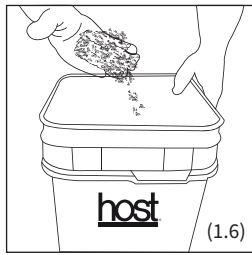

7 Once you applied the HOST Dry Extraction Cleaner to the floor, make sure the white vacuum switch is OFF and the brush switch is turned ON. Make three passes over the area. Use push-pull strokes just like when you vacuum (1.8). This brushing action distributes the HOST micro-sponges and brings them in contact with the dirty surfaces of what you are cleaning.

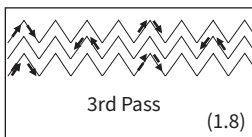
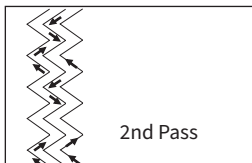
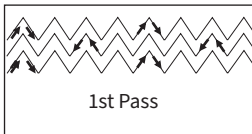

8 Turn both machine brushes and vacuum switches ON. Vacuum the area you have just finished brushing in 2 directions: north/south and east/west. Continue to vacuum in 2 directions until all visible HOST is recovered. The Freestyle vacuums best if HOST is a bit damp. Repeat if necessary.

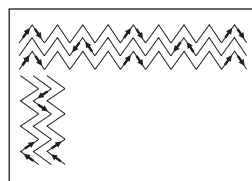

**HELPFUL TIPS** 

**If Flooring is Still Dirty**

If flooring is still dirty, reapply HOST and brush again.

9 Empty the bagless hopper often to avoid clogging filters. Place one hand against the side of the Freestyle and pull out the hopper with the other hand. Empty the bagless hopper, after emptying, push the hopper firmly back into the hopper guides until it stops. The hopper must be completely closed to maintain full vacuum power and to prevent premature filter clogging. **Overloading of the hopper will cause rapid filter clogging as well as HOST Dry Extraction Cleaner to accumulate on the inner cone assembly.**

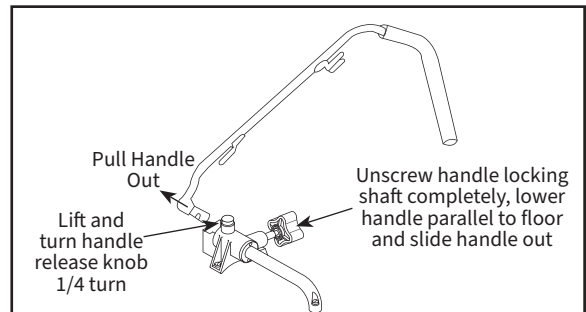
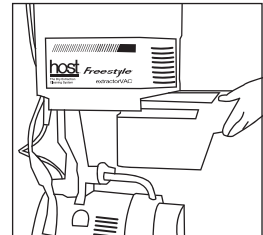

**When Cleaning Stairs with the Freestyle**

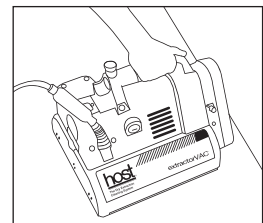

To clean the stairs with the Freestyle, handle will need to be removed from the machine. Pull and turn the lock release pin on the vacuum pod 1/4 turn so it is in the release position. With two hands, grasp the vacuum pod and lower it onto the handle bracket so the lower pins fit through the holes in the handle bracket. The lock release pin will drop in place. Turn lock release pin 1/4 turn until it locks in position. Insert the vacuum hose into the machine base. Plug the black vacuum pod power cord into the vacuum power cord receptacle located on the top of the machine base.

**NOTE: When Freestyle is off, do not allow Freestyle to sit in one location for an extended period of time, as damage to brushes can result. Place Freestyle on its side or in the caddy when not in use.**

**10 NOTE: CLEAN AND ROTATE BRUSHES HOURLY.** The brush bristles acquire a “set” in the direction they revolve unless switched regularly. Unplug machine from power and remove the Velcro skirt Press spring lock to release brush guard/end cover (1.9). Pull back on clip; lift out brushes. Remove brushes and clean out underside of machine. Switch brushes to opposite drive shafts (2.0). Brushes fit down over shaft and engage on 3 pins near bottom of shaft. Be sure brush clip snaps into position. Insert hinged bar of brush guard/end cover into lower slot. Push all the way up, depress lock button and slip brush guard into place. Freestyle brushes can also be switched end-to-end if desired. Remove screw holding brush clip in place, reassemble at other end of brush and replace.

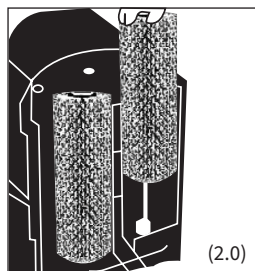
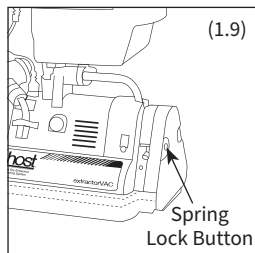

**12** To always get the best performance from your Freestyle, it is important to regularly clean the primary and secondary filters. We recommend that you use a tank vacuum and vacuum the primary and secondary filters after every use. Turn the Freestyle off, unplug and unlatch the filter housing. Lift the filter housing lid up and swing it to one side (2.1). (If needed, lift it all the way off.) Take out filters and vacuum them and properly place them back in the correct order, burnt orange first then the black filter (2.2). Lift the filter housing lid and swing it back into place. Be sure it is centered properly and that all the filters are lined up in the correct order. Fasten the latches.

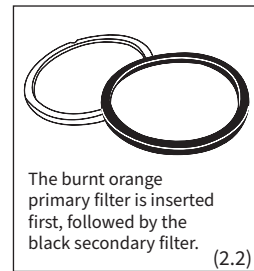
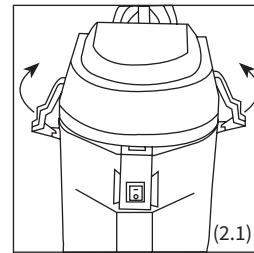

**NOTE:** The Freestyle filters are designed to capture fine dust particles. If you are cleaning in healthcare environments or other areas where IAQ is a concern, do not remove and clean the filters in the room being cleaned. Take the Freestyle out of the room and clean the filters. You may even want to clean the filters outside of the building.

## HELPFUL TIPS



### Primary and Secondary Filter Cleaning

Once a month wipe the primary and secondary filters with a damp cloth and let air dry before placing filter back into the Freestyle filter housing.

**11** Return the Freestyle to the caddy by locking the handle in place and turn machine brushes ON and guide it back into the caddy. Lock bolt back into place. Simply wheel the Freestyle away.

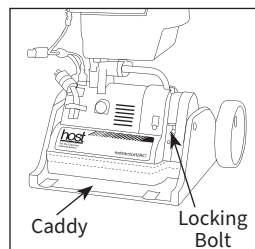

## HELPFUL TIPS



### Removing Spots with the HOST spotZAPPER®

Spots can also be removed using the HOST spotZAPPER. Apply HOST Dry Extraction Cleaner and brush in many directions. The more brushing, the better. After brushing, let dry and then vacuum.



**ONLY APPLIES WHEN USING THE 3-PIECE FINE PARTICLE FILTER NOT THE HEPA-TYPE FILTER.**

The 3-piece filter should be cleaned frequently; daily under high use conditions, weekly if used less. For best results, vacuum filters with a tank vacuum at the end of each day. Remove the foam and felt filters and screen from the filter housing lid. Inspect the filters for soil. If they are soiled, vacuum both sides of each filter. Place the filters in this order: screen, felt filter, foam filter. The foam filter has a snug fit and will hold the felt filter and screen in place.

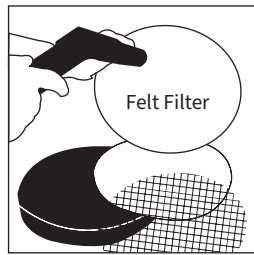

**NOTE:** When cleaning with HOST SJ, the filter light will come on more frequently and you will have to clean the filters more often.

**HELPFUL TIPS**



**How to Remove Tough Spots & Spills with the Freestyle**

Prepare the spot, for dry spots and spills, vacuum area first, or for wet spots and spills blot or scrape area first. Scatter HOST Dry Extraction Cleaner on the spot. Concentrate the brushing in a circle over the spot. Brush an area slightly larger than the area with the spot. After brushing, vacuum up the HOST with the Freestyle.

If carpet is very dirty or has tough spots and spills, PREP® Traffic Lane Booster may be necessary. To use PREP mix 1 part PREP in 4 parts water in a trigger spray bottle, then mist PREP lightly on dirty carpet/spot. Apply HOST Dry Extraction Cleaner as before and brush with Freestyle then vacuum.

**CAUTION:** Improper use or dilution may cause damage to surface and increased risk of health effects.

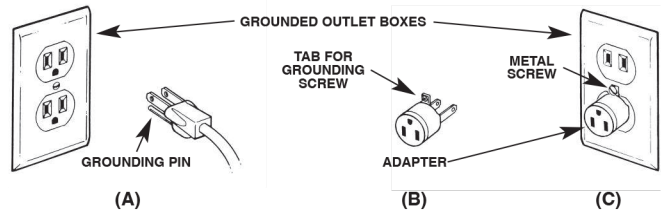

## GROUNDING INSTRUCTIONS

This machine must be grounded. If it should malfunction or break down, grounding provides a path of least resistance for electric current to reduce the risk of electric shock. This machine is equipped with a cord having an equipment-grounding conductor and grounding plug. The plug must be inserted into an appropriate outlet that is properly installed and grounded in accordance with all local codes and ordinances.

**WARNING:** Improper connection of the equipment-grounding conductor can result in the risk of electric shock. Check with a qualified electrician or service person if you are in doubt as to whether the outlet is properly grounded. Do not modify the plug provided with the machine. If it will not fit the outlet, have a proper outlet installed by a qualified electrician.

This machine is for use on a nominal 120 volt circuit, and has a grounded plug that looks like the plug illustrated in **Diagram A**. A temporary adapter that looks like the adapter illustrated in **Diagram B** may be used to connect this plug to a 2-pole receptacle as shown in **Diagram C** if a properly grounded outlet is not available. The temporary adapter should be used only until a properly grounded outlet can be installed by a qualified electrician. The green colored rigid ear, lug, or the like extending from the adapter as illustrated in **Diagram B**, must be connected to a permanent ground outlet box cover. Whenever the adapter is used, it must be held in place by a metal screw as shown in **Diagram C**.

**NOTE:** In Canada, the use of a temporary adapter is not permitted by the Canadian Electrical Code.

**The electrical cord on the Freestyle has been designed to give the proper power to the motor through both the gauge and length of the cord. Do not use an extension cord. The grounding plug at the end of the cord should NOT be removed.**

# MACHINE MAINTENANCE

Follow these guidelines for routine maintenance on your Freestyle to obtain optimal performance of both the HOST equipment and cleaning system.

## ▶ REPLACING THE PRIMARY & SECONDARY FILTERS

To always get the best performance from your Freestyle, it is important to replace the primary and secondary filters when they look dirty and can no longer get clean. The filters are designed so they can only be replaced in the correct order. The lower primary filter is burnt orange. The upper secondary filter is black.

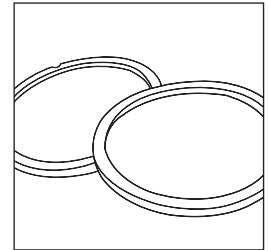

## ▶ REPLACING HEPA-TYPE FILTER (OPTIONAL USAGE)

**USE EITHER THE 3-PIECE FINE PARTICLE FILTER OR THE HEPA-TYPE FILTER.** HEPA-type filters are not cleanable and must be replaced when dirty. The HEPA-type filter should be replaced frequently in high use conditions. Here's a quick and easy way to check the HEPA-type filter.

1. Pull on the small tab to remove the filter.
2. Hold filter up to a strong light. If you can see light through the filter, it's still usable. If not, replace with a new HEPA-type filter (available from your HOST Distributor).
3. Insert the filter in the lid, with tab facing you, and replace the filter housing lid. Be sure it is centered properly and that all the filters are lined up. Fasten the latches.

**NOTE:** To avoid damage to the HEPA-type filter, always empty the bagless hopper before storing the Freestyle.

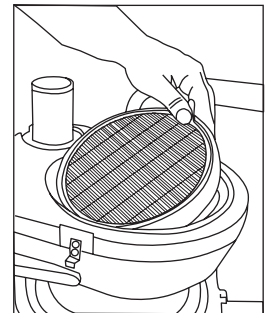

## ▶ REPLACING THE FREESTYLE BELTS

1. Disconnect Freestyle from power.
2. Remove the Velcro skirt.
3. Remove the gear case cover by removing 5 screws.
4. Remove the screw in center of small pulley and slide out pulley cap.
5. Cut damaged belt with scissors and remove it.
6. Put new belt onto small pulley first and work it into the large pulley by turning the cleaning brushes by hand.
7. Replace pulley cap, screws, gear case cover and Velcro skirt.

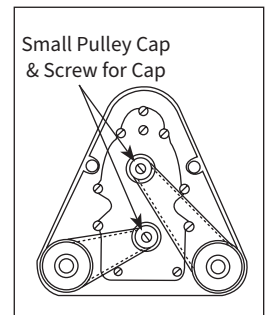

## ▶ REPLACING THE 3-PIECE FINE PARTICLE FILTER

To always get the best performance from your Freestyle, it is important to replace the 3-piece fine particle filters when they look dirty and can no longer get clean. We recommend replacing the white felt filter every three months and the black foam filter once a year.

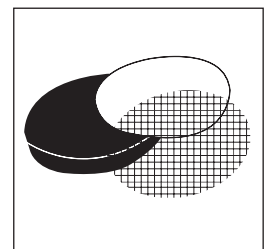

## ► CLEANING THE MOTOR VENTS AND FILTER

It's important that the motor vents on the machine hood are kept free of any buildup. Failure to keep these vents clean could cause the Freestyle to overheat. Remove the vacuum hose from the Freestyle base and vacuum the motor vents after each use.

## ► CLEANING THE INTERIOR OF THE FREESTYLE

1. Check the vacuum hose for clogs.
  - a. Unplug both ends of the vacuum hose and check for any buildup of HOST or dirt.
  - b. If buildup exists, plug straight end of the vacuum hose into the vacuum connection.
  - c. Turn the vacuum motor on and loosen buildup from the vacuum hose elbow.
2. Check the vacuum shoe between the cleaning brushes on the underside of the Freestyle for buildup. Remove any material clogging the shoe. Wipe out the underside of the Freestyle with a cloth or brush, or use a vacuum.
3. Check under the separator assembly and in the vacuum cone for buildup. Buildup will occur more frequently if you have not emptied the bagless hopper as often as needed.
  - a. With bagless hopper in place, unlatch the top of the machine, swing the filter housing to the side and remove the filters.
  - b. Lift out the separator assembly and wipe the underside of the separator assembly and the inside of the vacuum cone with a clean, dry cloth. If there is a thick accumulation on the cone, use a damp cloth to loosen the soil. The loosened soil will drop into the bagless hopper.
  - c. Replace the separator assembly and push down firmly until it seals tightly.

# TROUBLESHOOTING

PROBLEM	POSSIBLE CAUSE	POSSIBLE SOLUTION
Loss of suction power.	Filters are extremely dirty. Velcro skirt is too low.	Clean and/or replace filters.  Adjust the Velcro skirt height. The lower edge of the Velcro skirt should just brush the floor. Starting in the middle of the brush guard/end cover plate, line up the slits on the Velcro skirt with the corners of the Freestyle.
Freestyle does not run.	Freestyle is not plugged into wall plug. Power cord is not properly secured to the pigtail twist lock. Blown a fuse. Not turning the motor switch on.	Plug Freestyle cord into wall plug.  Twist the pigtail lock cord on the back of the machine.  Fix fuse.  Turn the motor switch on. If the switches are on and it still doesn't run, it should be returned to the manufacturer or authorized repair center. Contact your HOST Distributor.
Filter light is on.	Filters are extremely dirty. Bagless hopper is full. Clogged up.	Clean and/or replace filters.  Empty bagless hopper.  Check to see if hose is clogged, the shoe is clogged or the vacuum cone has buildup.



# host<sup>®</sup>

The Dry Extraction  
Cleaning System

## *Freestyle*<sup>®</sup>

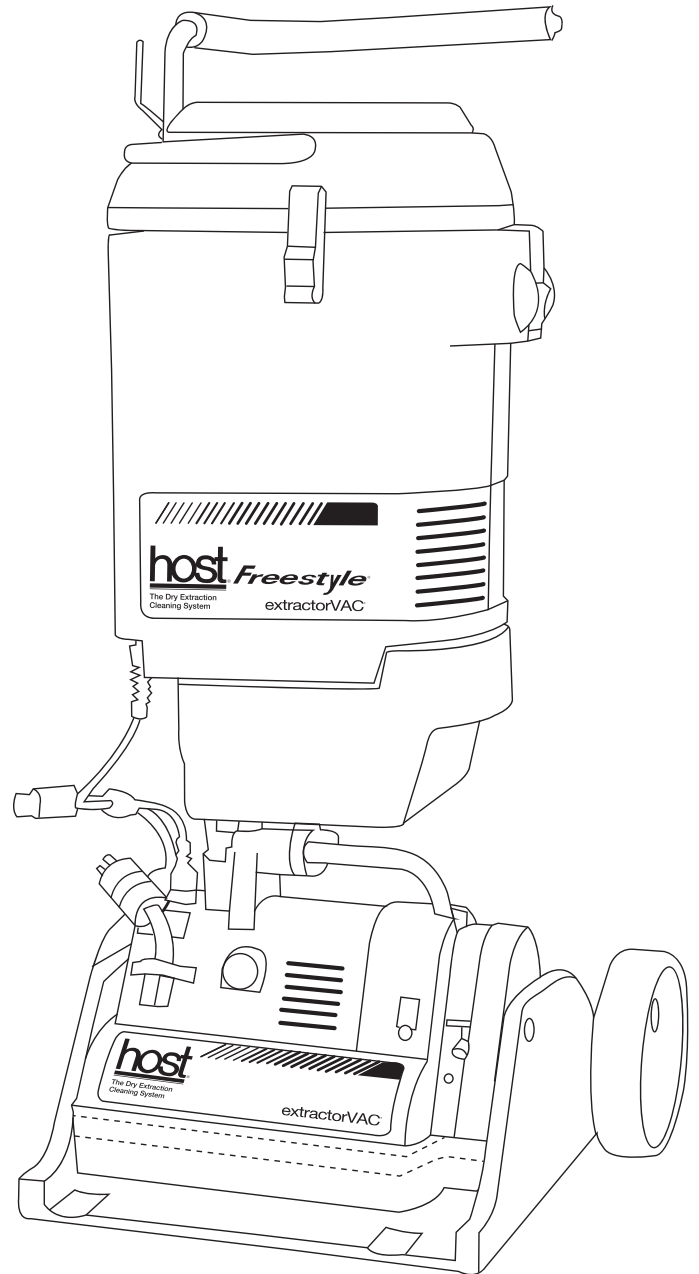

Sistema HOST<sup>®</sup>

# MANUAL DE INSTRUCCIONES

---

**IMPORTANTE: LEER ATENTAMENTE ANTES DE USAR.**

¿Preguntas o dudas? Si necesita ayuda, llame al Servicio de Atención al Cliente al 800-558-9439, de lunes a viernes, de 8:00 a 16:30, hora central europea.

# ÍNDICE

*Freestyle*

<b>INSTRUCCIONES DE SEGURIDAD</b>	<b>E3</b>
<b>¿QUÉ HAY EN LA CAJA?</b>	<b>E4</b>
<b>MONTAJE</b>	<b>E4</b>
<b>PRIMEROS PASOS</b>	<b>E5</b>
<b>USO DEL FREESTYLE</b>	<b>E6-E9</b>
<b>INSTRUCCIONES DE CONEXIÓN A TIERRA</b>	<b>E9</b>
<b>MANTENIMIENTO DE MÁQUINAS</b>	
Sustitución del filtro primario y secundario .....	E10
Sustitución del filtro HEPA.....	E10
Sustitución de las correas Freestyle.....	E10
Sustitución del filtro de partículas de 3 piezas.....	E10
Limpieza de respiraderos y filtros del motor .....	E11
Limpieza del interior del Freestyle.....	E11
<b>SOLUCIÓN DE PROBLEMAS</b>	<b>E11</b>

## **GARANTÍA**

### **GARANTÍA LIMITADA PARA EL SISTEMA FREESTYLE EXTRACTORVAC**

Esta garantía limitada se aplica únicamente a los productos adquiridos en los EE.UU. Cuando se utiliza y mantiene en condiciones normales de uso y de acuerdo con el manual de instrucciones, este producto está garantizado contra defectos originales de material y mano de obra durante DOS años a partir de la fecha de compra original en la vaina moldeada por rotación, la carcasa del filtro y la cubierta y UN año de garantía en todas las demás piezas, excluyendo las piezas fungibles sujetas a desgaste normal.



## **ADVERTENCIA**

Para reducir el riesgo de lesiones personales -  
Desenchufe el aparato antes de limpiarlo o repararlo.

### **IMPORTANTE: LEER ATENTAMENTE ANTES DE USAR.**

**¿Preguntas o dudas? Si necesita ayuda, llame al Servicio de Atención al Cliente al 800-558-9439, de lunes a viernes, de 8:00 a 16:30, hora central europea.**

# INSTRUCCIONES DE SEGURIDAD

## GUARDE ESTAS INSTRUCCIONES. LEA TODAS LAS INSTRUCCIONES ANTES DE UTILIZAR ESTA MÁQUINA.

Al utilizar equipos eléctricos, deben seguirse siempre unas precauciones básicas, entre las que se incluyen las siguientes:

### ADVERTENCIA: PARA REDUCIR EL RIESGO DE INCENDIO, DESCARGA ELÉCTRICA O LESIONES:

1. No deje la máquina enchufada. Desenchúfela de la toma de corriente cuando no la utilice y antes de repararla.
2. No la utilice al aire libre ni sobre superficies mojadas.
3. No permita que se utilice como juguete. Es necesario prestar mucha atención cuando sea utilizada por niños o cerca de ellos.
4. Utilice sólo como se describe en el manual de instrucciones del fabricante. Utilice únicamente los accesorios recomendados por el fabricante.
5. Compruebe que el cable no esté dañado antes de cada uso. No utilice la máquina con el cable o el enchufe dañados. Si la máquina no funciona como debería, se ha caído, dañado, dejado a la intemperie o caído al agua, devuélvala al fabricante o a un centro de reparaciones autorizado.
6. No tire del cable ni lo transporte, no lo utilice como asa, no cierre una puerta sobre el cable ni tire del cable alrededor de bordes o esquinas afilados. No pase la máquina por encima del cable. Mantenga el cable alejado de superficies calientes.
7. No desenchufe tirando del cable. Para desenchufar, sujete el enchufe, no el cable.
8. No manipule el enchufe ni la máquina con las manos mojadas.
9. No introduzca ningún objeto en las aberturas. No la utilice con ninguna abertura bloqueada; manténgala libre de polvo, pelusas, pelos y cualquier cosa que pueda reducir el flujo de aire.
10. Mantenga el pelo, la ropa suelta, los dedos y todas las partes del cuerpo alejados de las aberturas y de las piezas móviles.
11. Apague todos los controles antes de desenchufar.
12. Tenga especial cuidado al limpiar en escaleras.
13. No lo utilice para recoger líquidos inflamables o combustibles como gasolina ni lo utilice en zonas donde puedan estar presentes.
14. No utilizar para recoger nada que esté ardiendo o humeando, como cigarrillos, cerillas o cenizas calientes.
15. No utilizar para recoger polvos peligrosos para la salud como el amianto.
16. No utilizar como aspiradora de líquidos.
17. No utilizar sin los filtros o la tolva sin bolsa colocados.
18. Conecte el aparato únicamente a una toma de corriente con toma de tierra. Consulte las instrucciones de conexión a tierra.

## ADVERTENCIA:

Para reducir el riesgo de incendio y de descarga eléctrica debidos a daños en los componentes internos, utilice únicamente productos HOST previstos para su uso con la máquina. Los productos que no sean HOST pueden dañar la máquina y anular la garantía.

## Productos HOST



HOST Handy  
Bolsa

HOST Handy  
Tarro

HOST  
Cubo

HOST  
SJ

HOST  
Quitamanchas

HOST PREP®  
Prelimpieza  
Concentrada

HOST Odor  
Exploder®

HOST PREP®  
Prelimpieza Lista  
Para Usar

**NOTA:** Cuando el Freestyle esté apagado, no deje que permanezca en el mismo lugar durante mucho tiempo, ya que podría dañar los cepillos. Coloque el Freestyle de lado o en el soporte cuando no lo utilice.

## ¿QUÉ HAY EN LA CAJA?

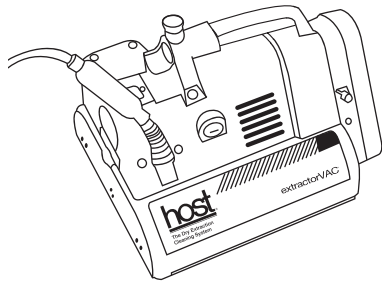

Máquina Freestyle®

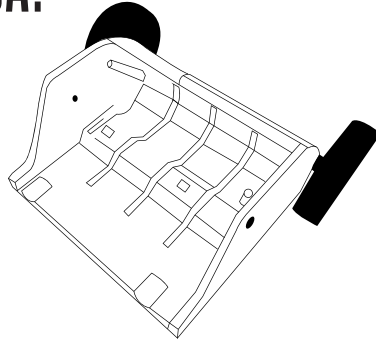

Carro de almacenamiento con ruedas

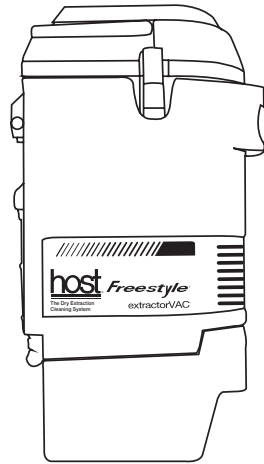

extractorVAC Pod

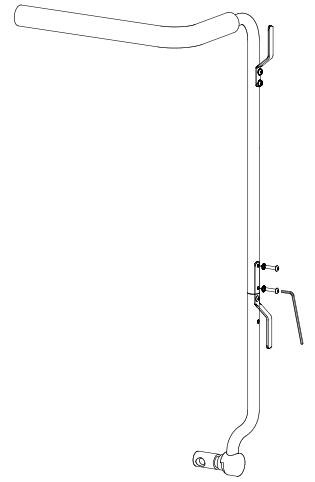

Mango de operación

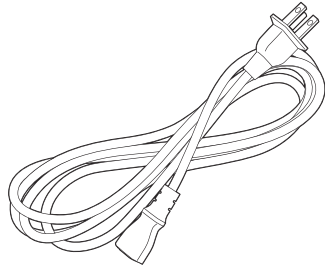

Cable de alimentación

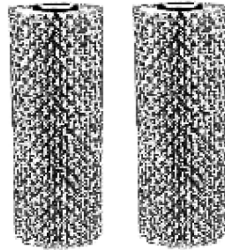

Dos cepillos estándar para alfombras de nailon blanco

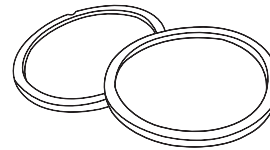

Filtros primarios y secundarios

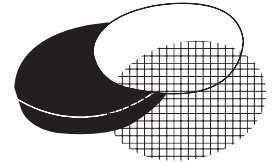

Filtro de partículas finas de 3 piezas

## MONTAJE

**Tu HOST Freestyle viene premontado.** El único montaje necesario es acoplar la ventosa al mango.

Coloque la ventosa en la empuñadura, tire del pasador de desbloqueo de la ventosa y gírelo 1/4 de vuelta para que quede en posición de desbloqueo. Con las dos manos, sujete la ventosa y bájela hasta el soporte de la empuñadura de modo que los pasadores inferiores encajen en los orificios del soporte de la empuñadura. El pasador de desbloqueo caerá en su sitio. Gire el pasador de desbloqueo 1/4 de vuelta hasta que se bloquee en su posición. Inserte la manguera de aspiración en la base de la máquina. Enchufe el cable de alimentación negro de la ventosa en el receptáculo del cable de alimentación de la aspiradora situado en la parte superior de la base de la máquina.

1. Pasador de desbloqueo
2. Soporte del asa

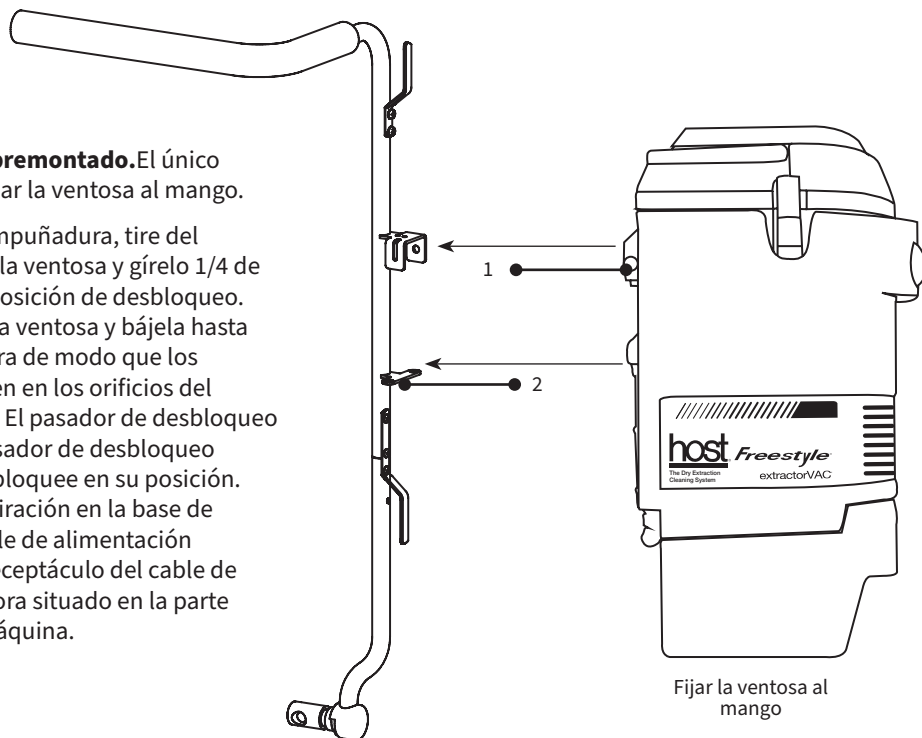

Fijar la ventosa al mango



# CÓMO EMPEZAR

## Cómo obtener los mejores resultados con el HOST Freestyle®

1. Mango de operación
2. Clip del cable
3. Carcasa del filtro
4. Pestillo de la carcasa del filtro
5. Panel de control del interruptor
6. Pasador de desbloqueo
7. Vaina de vacío
8. Soporte del asa para la vaina de vacío
9. Manguera de vacío
10. Tolva sin bolsa
11. Cable de alimentación del aspirador negro
12. Pomo de liberación del asa
13. Enchufe del mango
14. Mango de elevación
15. Cable de alimentación
16. Ventilación del motor
17. Tapa de la caja de engranajes
18. Capó
19. Faldón de Velcro®

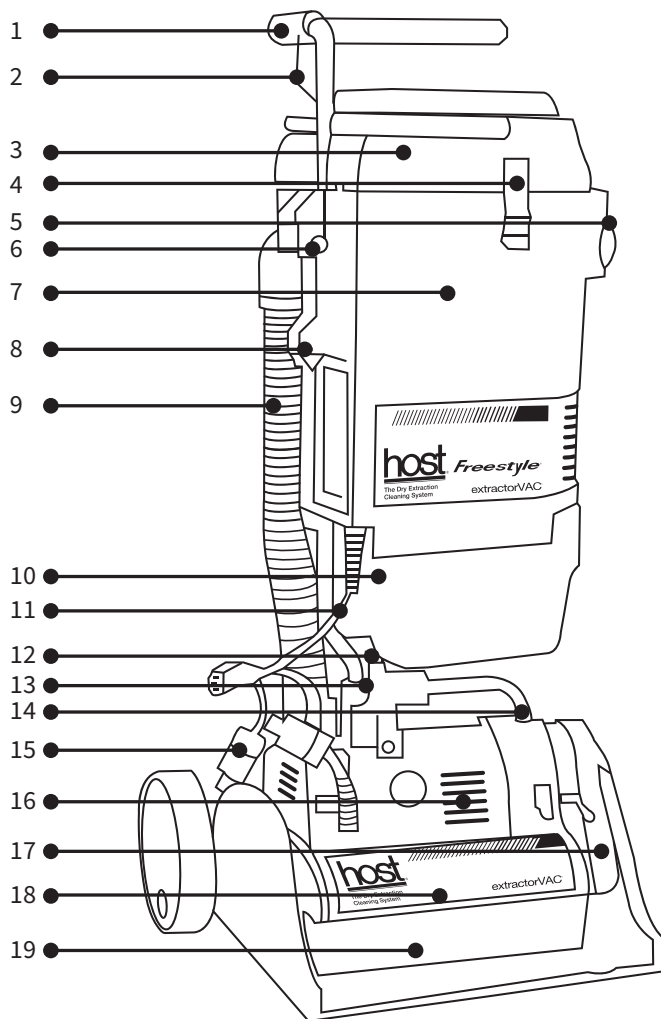

### HELPFUL TIPS

#### Aplicación del limpiador de extracción en seco de HOST con el aplicador

Llene el aplicador con un máximo de 5,4 kilos (12 libras) de HOST. **NO LLENAR EN EXCESO.** Abra las tapas de los orificios para la aplicación de HOST. Elija entre ligero (1 tapa abierta), medio (2 tapas abiertas) o pesado (3 tapas abiertas). Pase el aplicador sobre la zona de suelo sucio. NO aplique el producto en una zona de más de 10 pies x 50 pies (aprox. 50 metros cuadrados). Mantenga el aplicador a 60 cm de la pared. No es necesario aplicar HOST junto a la pared o en zonas que no parezcan sucias. Aplicar sólo en las zonas sucias del suelo.

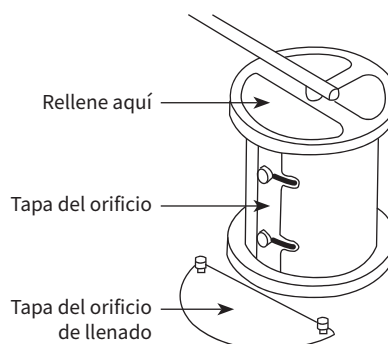

# USO DEL FREESTYLE

**Nota: Los cepillos estándar (blanco) y firmes (cebra) deben rodarse antes de usarlos por primera vez. Para ello, haga funcionar el Freestyle sobre una superficie dura durante tres minutos.**

**1** Fije la empuñadura a la máquina levantando y girando 1/4 de vuelta el pomo de liberación de la empuñadura situado en la parte superior de la empuñadura de elevación (1.1). Con la empuñadura de accionamiento paralela al suelo, introdúzcala en el alojamiento de la empuñadura. Desenrosque completamente el pomo de bloqueo de la empuñadura. Gire el pomo de desbloqueo de la empuñadura hasta que encaje en su sitio. Oirá un clic cuando lo haga. Si el pomo no encaja en su sitio, empuje el eje de la empuñadura para insertarla completamente (1.2). Gire la empuñadura de accionamiento hasta la posición vertical. Apriete completamente el pomo de bloqueo de la empuñadura para uso estacionario. Para utilizar la empuñadura de accionamiento con giro libre, no apriete el pomo de bloqueo. Conecte el cable de alimentación de la base amarilla al cierre giratorio en espiral situado en la parte delantera de la base de la máquina.

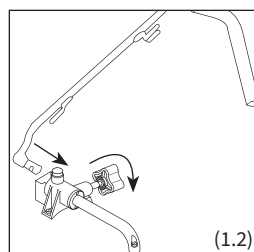
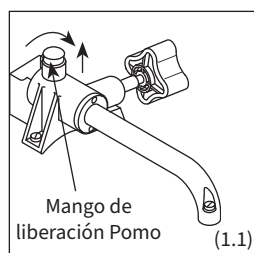
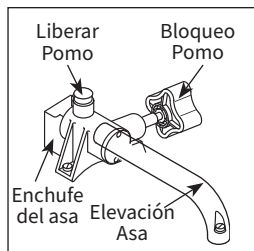

**2** Coloque la ventosa en el mango, tire del pasador de desbloqueo de la ventosa y gírelo 1/4 de vuelta para que quede en posición de desbloqueo (1.3). Con las dos manos, sujete la ventosa y bájela hasta el soporte de la empuñadura de modo que los pasadores inferiores encajen en los orificios del soporte de la empuñadura (1.4). El pasador de desbloqueo caerá en su sitio. Gire el pasador de desbloqueo 1/4 de vuelta hasta que se bloquee en su posición. Inserte la manguera de aspiración en la base de la máquina. Enchufe el cable de alimentación negro de la ventosa en el receptáculo del cable de alimentación de la aspiradora situado en la parte superior de la base de la máquina.

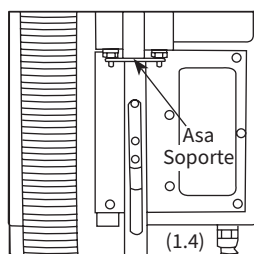
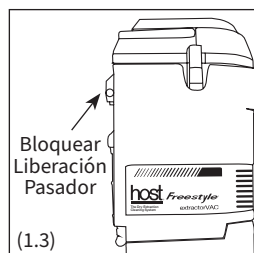

**3** Enchufe el cable de alimentación del Freestyle a la toma de corriente. No utilice un cable alargador.

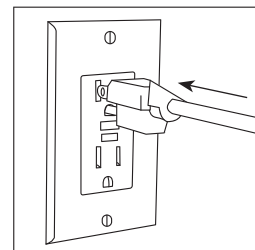

**4** Retire el Freestyle del soporte desbloqueando el perno de la parte delantera del soporte. Localice el interruptor del motor de las escobillas en la parte posterior de la base del Freestyle y encienda las escobillas de la máquina. Saque el Freestyle del soporte.

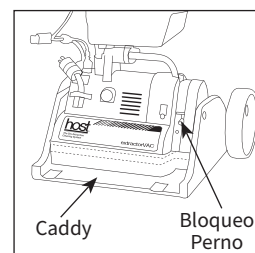

**5** Encienda los dos cepillos de la máquina y los interruptores de aspiración. Aspire la zona con el Freestyle en 2 direcciones: norte/sur y este/oeste. (1.4) Cuanto más aspire, mejor para eliminar la mayor cantidad posible de suciedad seca. En pasillos y zonas abiertas, aspire estilo cortacésped en 2 direcciones: norte/sur y este/oeste (1.5). Para aspirar debajo de una mesa o escritorio, desbloquee el mango e inclínelo hacia atrás y aspire.

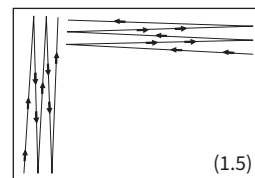
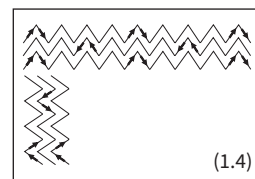

## HELPFUL TIPS

### Antes de aplicar el limpiador por extracción en seco HOST

Coloque el cubo de lado durante 10 minutos. Esto ayudará a distribuir uniformemente los ingredientes líquidos por todo el limpiador. Asegúrese de limpiar el borde del cubo antes de volver a taparlo. Así evitará que gotee.

6

Aplique el Limpiador de Extracción en Seco HOST al suelo, a mano o con el Aplicador. Si aplica el limpiador HOST a mano, utilice aproximadamente un puñado por cada metro cuadrado (3' x 3') (1,6). No aplique más de 100 a 200 pies cuadrados a la vez o el limpiador HOST podría secarse y no limpiar tan bien. Para el aplicador HOST, coloque el limpiador HOST en el aplicador y elija la configuración ligera, media o fuerte. A continuación, guíe el aplicador HOST sobre la zona a limpiar. A medida que rueda, dispensa la cantidad elegida de microesponjas (1,7).

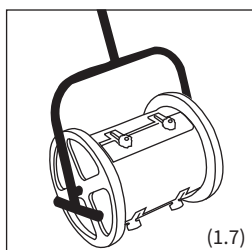
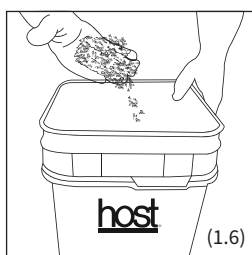

7

Una vez que haya aplicado el limpiador por aspiración en seco HOST en el suelo, asegúrese de que el interruptor blanco de la aspiradora esté en OFF y el interruptor del cepillo en ON. Realice tres pasadas sobre la zona. Realice movimientos de empuje y arrastre como cuando aspira (1.8). Esta acción de cepillado distribuye las microesponjas HOST y las pone en contacto con las superficies sucias de lo que se está limpiando.

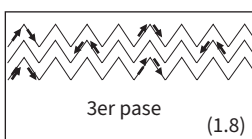
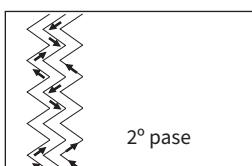
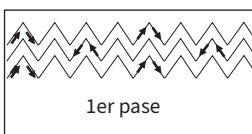

8

Encienda los interruptores de los cepillos y de la aspiradora. Aspire la zona que acaba de cepillar en 2 direcciones: norte/sur y este/oeste. Continúe aspirando en 2 direcciones hasta que haya recuperado todo el HOST visible. El Freestyle aspira mejor si HOST está un poco húmedo. Repita si es necesario.

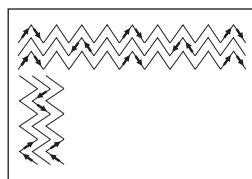

## HELPFUL TIPS

### Si el suelo sigue sucio

Si el suelo sigue sucio, volver a aplicar HOST y cepillar de nuevo.

9

Vacíe la tolva sin bolsa con frecuencia para evitar que se obstruyan los filtros. Coloque una mano contra el lateral del Freestyle y extraiga la tolva con la otra mano. Vacíe la tolva sin bolsa, después de vaciarla, empuje la tolva firmemente hacia atrás en las guías de la tolva hasta que se detenga. **La tolva debe estar completamente cerrada para mantener toda la potencia de aspiración y evitar la obstrucción prematura del filtro. La sobrecarga de la tolva provocará una rápida obstrucción del filtro, así como la acumulación del limpiador de extracción en seco HOST en el conjunto del cono interior.**

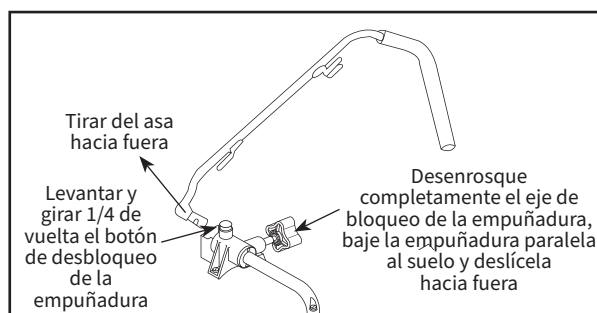
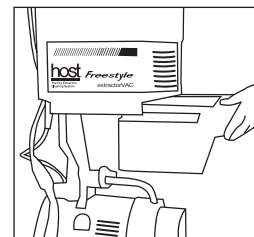

### Al limpiar escalera con el Freestyle

Para limpiar las escaleras con el Freestyle, el mango deberá retirarse de la máquina. Tire del pasador de desbloqueo de la ventosa y gírelo 1/4 vueltas para que quede en posición de desbloqueo. Con las dos manos, sujete la ventosa y bájela hasta el soporte del mango de modo que los pasadores inferiores encajen en los orificios del soporte del mango. El pasador de liberación de bloqueo caerá en su lugar. Gire el pasador de liberación de bloqueo 1/4 vuelta hasta que se bloquee en su posición. Inserte la manguera de aspiración en la base de la máquina. Enchufe el cable de alimentación negro de la ventosa en el receptáculo del cable de alimentación de la aspiradora situado en la parte superior de la base de la máquina.

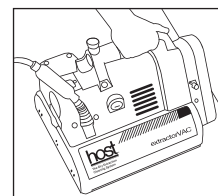

**NOTA: Cuando el Freestyle esté apagado, no deje que permanezca en el mismo lugar durante mucho tiempo, ya que podría dañar los cepillos. Coloque el Freestyle de lado o en el soporte cuando no lo utilice.**

**10** **NOTA: LIMPIAR Y ROTAR LOS CEPILLOS CADA HORA.** Las cerdas de los cepillos adquieren un “juego” en el sentido en que giran a menos que se cambien regularmente. Desenchufe la máquina de la corriente y retire el faldón de velcro. Presione el cierre de resorte para soltar la protección/tapa final de los cepillos (1.9). Tire hacia atrás del clip; levante los cepillos. Retire los cepillos y limpie la parte inferior de la máquina. Cambie los cepillos a ejes de transmisión opuestos (2.0). Las escobillas se ajustan sobre el eje y encajan en 3 pasadores cerca de la parte inferior del eje. Asegúrese de que el clip de las escobillas encaja en su posición. Insertar la barra articulada del protector de escobillas/tapa final en la ranura inferior. Empuje hacia arriba, presione el botón de bloqueo y deslice el protector de escobillas en su sitio. Si lo desea, los cepillos Freestyle también se pueden cambiar de extremo a extremo. Retire el tornillo que sujeta el clip del cepillo en su sitio, vuelva a montarlo en el otro extremo del cepillo y vuelva a colocarlo.

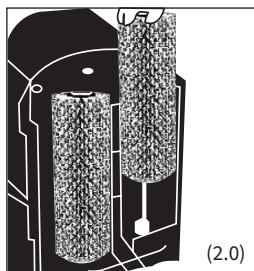
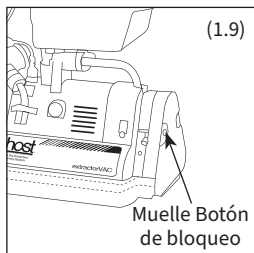

**12** Para obtener siempre el mejor rendimiento de su Freestyle, es importante limpiar regularmente los filtros primario y secundario. Le recomendamos que utilice un aspirador de depósito y aspire los filtros primario y secundario después de cada uso. Apague el Freestyle, desenchúfelo y desenganche la carcasa del filtro. Levante la tapa de la carcasa del filtro y gírela hacia un lado (2.1). (Saque los filtros, asírelos y vuelva a colocarlos en el orden correcto, primero el filtro naranja quemado y luego el filtro negro (2.2). Levante la tapa de la carcasa del filtro y vuelva a colocarla en su sitio. Asegúrese de que está centrada correctamente y de que todos los filtros están alineados en el orden correcto. Fije los pestillos.

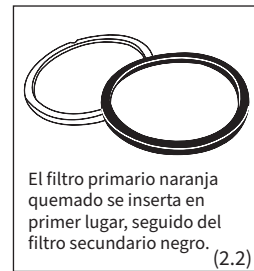
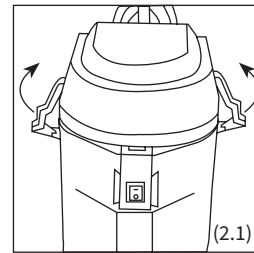

El filtro primario naranja quemado se inserta en primer lugar, seguido del filtro secundario negro. (2.2)

**NOTA:** Los filtros Freestyle están diseñados para capturar partículas finas de polvo. Si realiza la limpieza en entornos sanitarios o en otras áreas en las que la IAQ sea un problema, no retire ni limpie los filtros en la habitación que se está limpiando. Saque el Freestyle de la habitación y limpie los filtros. Incluso puede limpiar los filtros fuera del edificio.

**HELPFUL TIPS**



**Limpieza de filtros primarios y secundarios**

Una vez al mes, limpie los filtros primario y secundario con un paño húmedo y déjelos secar al aire antes de volver a colocarlos en la carcasa del filtro Freestyle.

**11** Vuelva a colocar el Freestyle en el soporte bloqueando el asa en su sitio, encienda los cepillos de la máquina y vuelva a colocarlo en el soporte. Vuelva a colocar el perno en su sitio. Retire el Freestyle con la rueda.

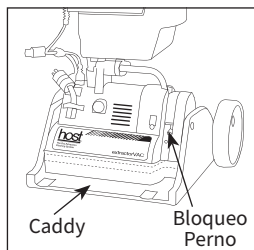

**HELPFUL TIPS**



**Eliminación de manchas con el spotZAPPER® de HOST**

Las manchas también pueden eliminarse con el HOST spotZAPPER. Aplique el Limpiador de Extracción en Seco HOST y cepille en muchas direcciones. Cuanto más se cepille, mejor. Después de cepillar, dejar secar y aspirar.

**SÓLO SE APLICA CUANDO SE UTILIZA EL FILTRO DE PARTÍCULAS FINAS DE 3 PIEZAS, NO EL FILTRO TIPO HEPA.** El filtro de 3 piezas debe limpiarse con frecuencia; diariamente en condiciones de mucho uso, semanalmente si se usa menos. Para obtener mejores resultados, aspire los filtros con una aspiradora de depósito al final de cada día. Retire los filtros de espuma y fieltro y la rejilla de la tapa de la carcasa del filtro. Inspeccione los filtros en busca de suciedad. Si están sucios, aspire ambos lados de cada filtro. Coloque los filtros en este orden: malla, filtro de fieltro, filtro de espuma. El filtro de espuma se ajusta perfectamente y mantendrá el filtro de fieltro y la malla en su sitio.



**NOTA:** Al limpiar con HOST SJ, la luz del filtro se encenderá con más frecuencia y tendrás que limpiar los filtros más a menudo.

## HELPFUL TIPS



### Cómo eliminar manchas y derrames difíciles con el Freestyle

Prepare la mancha, para manchas secas y derrames, aspire primero la zona, o para manchas húmedas y derrames, seque o raspe primero la zona. Esparza el Limpiador de Extracción en Seco HOST sobre la mancha. Concentre el cepillado en un círculo sobre la mancha. Cepille un área ligeramente mayor que el área con la mancha. Después de cepillar, aspira el HOST con el Freestyle.

Si la moqueta está muy sucia o tiene manchas y derrames difíciles, puede ser necesario PREP® Traffic Lane Booster. Para usar PREP, mezcle 1 parte de PREP en 4 partes de agua en una botella de spray con gatillo, luego rocíe PREP ligeramente sobre la alfombra/mancha sucia. Aplique el Limpiador de Extracción en Seco HOST como antes y cepille con Freestyle y luego aspire.

**PRECAUCIÓN:** El uso o la dilución inadecuados pueden dañar la superficie y aumentar el riesgo de efectos sobre la salud.

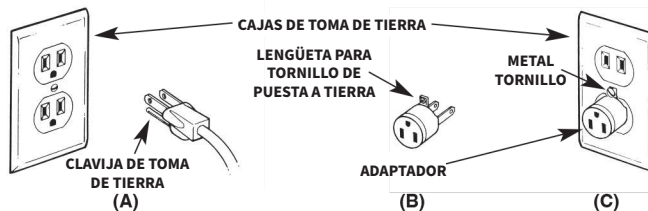

## INSTRUCCIONES DE CONEXIÓN A TIERRA

Esta máquina debe conectarse a tierra. En caso de mal funcionamiento o avería, la conexión a tierra proporciona una vía de menor resistencia a la corriente eléctrica para reducir el riesgo de descarga eléctrica. Esta máquina está equipada con un cable que tiene un conductor de conexión a tierra del equipo y un enchufe de conexión a tierra. El enchufe debe insertarse en una toma de corriente adecuada que esté correctamente instalada y conectada a tierra de acuerdo con todos los códigos y ordenanzas locales.

**ADVERTENCIA:** Una conexión incorrecta del conductor de puesta a tierra del equipo puede provocar riesgo de descarga eléctrica. Consulte a un electricista o técnico cualificado si tiene dudas sobre si la toma de corriente está correctamente conectada a tierra. No modifique el enchufe suministrado con la máquina. Si no encaja en la toma de corriente, solicite a un electricista cualificado que instale una toma de corriente adecuada.

Esta máquina es para uso en un circuito nominal de 120 voltios, y tiene un enchufe con conexión a tierra que se parece al enchufe ilustrado en el **Diagrama A**. Se puede utilizar un adaptador temporal que se parece al adaptador ilustrado en el **Diagrama B** para conectar este enchufe a un receptáculo de 2 polos como se muestra en el **Diagrama C** si no se dispone de un tomacorriente con conexión a tierra adecuada. El adaptador temporal sólo debe utilizarse hasta que un electricista cualificado pueda instalar una toma de corriente con toma de tierra adecuada. La oreja rígida de color verde, orejeta o similar que se extiende desde el adaptador como se ilustra en el **Diagrama B**, debe conectarse a una cubierta de caja de toma de tierra permanente. Siempre que se utilice el adaptador, debe sujetarse con un tornillo metálico como se muestra en el **Diagrama C**.

**NOTA:** En Canadá, el uso de un adaptador temporal no está permitido por el Código Eléctrico Canadiense.

**El cable eléctrico del Freestyle ha sido diseñado para proporcionar la potencia adecuada al motor tanto por el calibre como por la longitud del cable. No utilice un alargador. El enchufe de conexión a tierra al final del cable NO debe retirarse.**

# MANTENIMIENTO DE MÁQUINAS

Siga estas directrices para el mantenimiento rutinario de su Freestyle para obtener un rendimiento óptimo tanto del equipo HOST como del sistema de limpieza.

## ► SUSTITUCIÓN DE LOS FILTROS PRIMARIO Y SECUNDARIO

Para obtener siempre el mejor rendimiento de su Freestyle, es importante sustituir los filtros primario y secundario cuando parezcan sucios y ya no puedan limpiarse. Los filtros están diseñados para que sólo puedan sustituirse en el orden correcto. El filtro primario inferior es de color naranja quemado. El filtro secundario superior es negro.

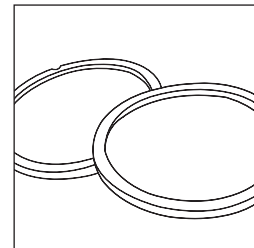

## ► SUSTITUCIÓN DEL FILTRO HEPA (USO OPCIONAL)

**UTILICE EL FILTRO DE PARTÍCULAS FINAS DE 3 PIEZAS O EL FILTRO TIPO HEPA.** Los filtros de tipo HEPA no se pueden limpiar y deben sustituirse cuando estén sucios. El filtro de tipo HEPA debe sustituirse con frecuencia en condiciones de uso intensivo. He aquí una forma rápida y sencilla de comprobar el filtro de tipo HEPA.

1. Tire de la lengüeta pequeña para extraer el filtro.
2. Coloque el filtro bajo una luz intensa. Si puede ver luz a través del filtro, aún es utilizable. En caso contrario, sustitúyalo por un nuevo filtro de tipo HEPA (disponible en su distribuidor HOST).
3. Inserte el filtro en la tapa, con la lengüeta hacia usted, y vuelva a colocar la tapa de la carcasa del filtro. Asegúrese de que esté bien centrada y de que todos los filtros estén alineados. Apriete los pestillos.

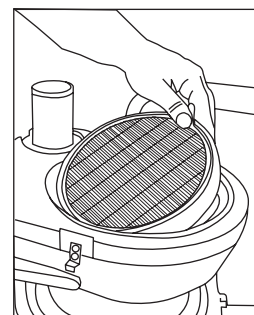

**NOTA:** Para evitar daños en el filtro de tipo HEPA, vacíe siempre la tolva sin bolsa antes de guardar el Freestyle.

## ► SUSTITUCIÓN DE LAS CORREAS DEL FREESTYLE

1. Desconecte el Freestyle de la corriente.
2. Retire el faldón de velcro.
3. Retire la tapa de la caja de engranajes quitando 5 tornillos.
4. Retire el tornillo del centro de la polea pequeña y deslice hacia fuera la tapa de la polea.
6. Corte la correa dañada con tijeras y retírela.
7. Coloque primero la correa nueva en la polea pequeña y colóquela en la polea grande girando los cepillos de limpieza con la mano.
8. Vuelva a colocar la tapa de la polea, los tornillos, la tapa de la caja de engranajes y el faldón de velcro.

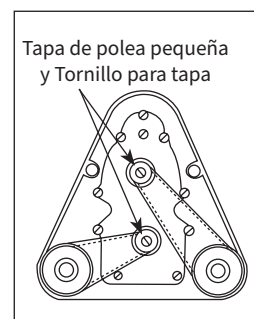

## ► SUSTITUCIÓN DEL FILTRO DE PARTÍCULAS FINAS DE 3 PIEZAS

Para obtener siempre el mejor rendimiento de su Freestyle, es importante sustituir los filtros de partículas finas de 3 piezas cuando se vean sucios y ya no puedan limpiarse. Recomendamos sustituir el filtro de fieltro blanco cada tres meses y el filtro de espuma negra una vez al año.

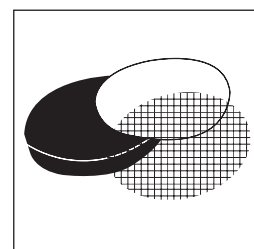

## ► LIMPIEZA DE LAS REJILLAS DE VENTILACIÓN DEL MOTOR Y DEL FILTRO

Es importante mantener limpios los orificios de ventilación del motor situados en el capó de la máquina. De lo contrario, el Freestyle podría sobrecalentarse. Retire la manguera de aspiración de la base del Freestyle y aspire los orificios de ventilación del motor después de cada uso.

## ► LIMPIEZA DEL INTERIOR DEL FREESTYLE

1. Check the vacuum hose for clogs.
  - a. Unplug both ends of the vacuum hose and check for any buildup of HOST or dirt.
  - b. If buildup exists, plug straight end of the vacuum hose into the vacuum connection.
  - c. Turn the vacuum motor on and loosen buildup from the vacuum hose elbow.
2. Check the vacuum shoe between the cleaning brushes on the underside of the Freestyle for buildup. Remove any material clogging the shoe. Wipe out the underside of the Freestyle with a cloth or brush, or use a vacuum.
3. Check under the separator assembly and in the vacuum cone for buildup. Buildup will occur more frequently if you have not emptied the bagless hopper as often as needed.
  - a. With bagless hopper in place, unlatch the top of the machine, swing the filter housing to the side and remove the filters.
  - b. Lift out the separator assembly and wipe the underside of the separator assembly and the inside of the vacuum cone with a clean, dry cloth. If there is a thick accumulation on the cone, use a damp cloth to loosen the soil. The loosened soil will drop into the bagless hopper.
  - c. Replace the separator assembly and push down firmly until it seals tightly.

# SOLUCIÓN DE PROBLEMAS

PROBLEMA	POSIBLE CAUSA	POSIBLE SOLUCIÓN
Pérdida de potencia de aspiración.	Los filtros están muy sucios. El faldón de velcro está demasiado bajo.	Limpie y/o sustituya los filtros. Ajuste la altura del faldón de velcro. El borde inferior del faldón de velcro debe rozar el suelo. Empezando en el centro del protector del cepillo/ tapa final, alinee las ranuras del faldón de velcro con las esquinas del Freestyle.
El estilo libre no funciona.	El Freestyle no está enchufado a la toma de corriente. El cable de alimentación no está bien sujeto al cable de alimentación. Se ha fundido un fusible. No se ha encendido el interruptor del motor.	Enchufe el cable de Freestyle en el enchufe de la pared. Enrosque el cable de bloqueo en la parte posterior de la máquina. Fije el fusible. Encienda el interruptor del motor. Si los interruptores están encendidos y sigue sin funcionar, debe devolverse al fabricante o a un centro de reparación autorizado. Póngase en contacto con su distribuidor HOST.
La luz del filtro está encendida.	Los filtros están muy sucios. La tolva sin bolsa está llena. Obstruido.	Limpie y/o sustituya los filtros. Vaciar la tolva sin bolsa. Compruebe si la manguera está obstruida, la zapata está obstruida o el cono de aspiración tiene acumulaciones.

*Freestyle*<sup>®</sup>

## THE CLEANING SYSTEM THAT MAKES A DIFFERENCE

HOST<sup>®</sup> Dry Extraction Cleaning System delivers a range of environmentally preferable equipment and products to clean carpet and other hard floors.

**host**<sup>®</sup>  
The Dry Extraction  
Cleaning System

Racine International, LLC  
1405 16th Street  
Racine, WI 53403

Phone: 800-558-9439  
Fax: 262-637-0558  
E-mail: [customerservice@racineintl.com](mailto:customerservice@racineintl.com)

