

host[®]

The Dry Extraction
Cleaning System

Reliant[®]

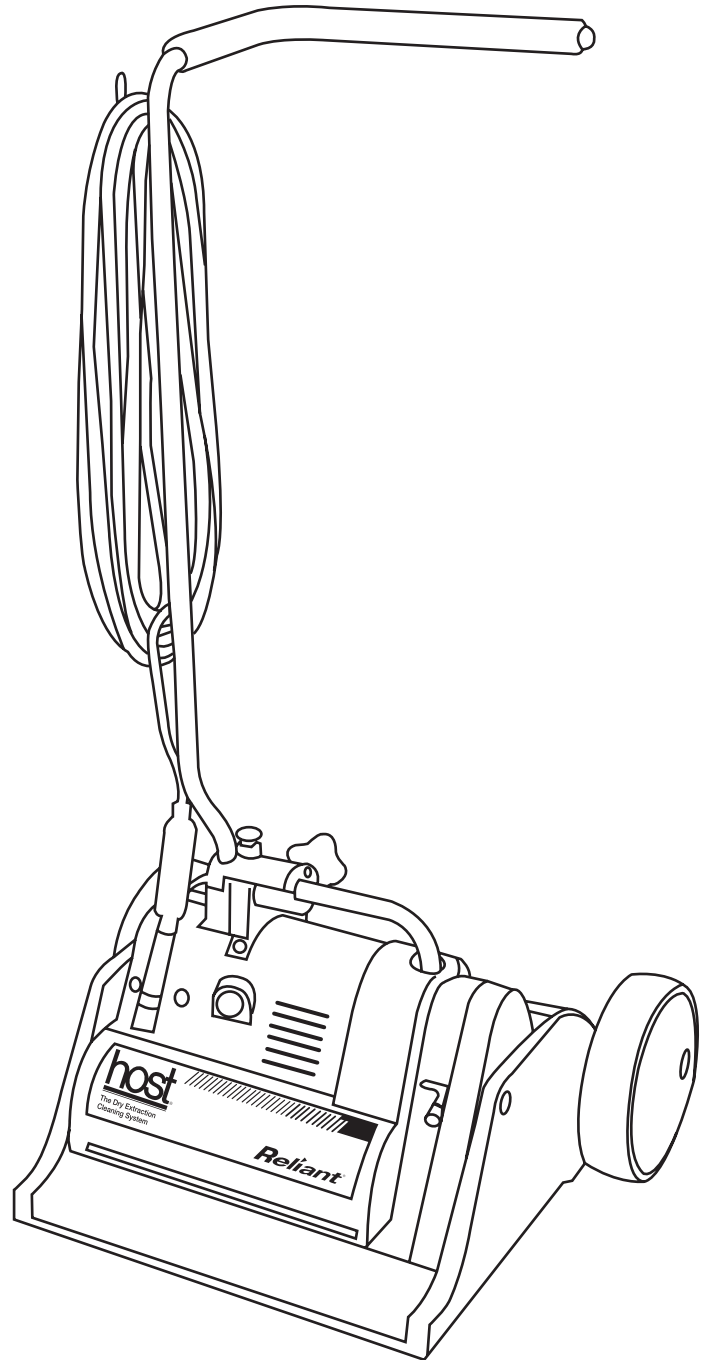

HOST[®] System

INSTRUCTION MANUAL

Español-página E1

IMPORTANT: READ CAREFULLY BEFORE USE.

Questions or concerns? For assistance, please call Customer Service
at 800-558-9439 Mon-Fri 8am-4:30pm CST.

TABLE OF CONTENTS



SAFETY INSTRUCTIONS	3
WHAT'S IN THE BOX?	4
ASSEMBLY	4
GETTING STARTED	5
USING THE RELIANT	6-7
MACHINE MAINTENANCE	
Replacing the Reliant Belts.....	8
Cleaning the Motor Vents.....	8
GROUNDING INSTRUCTIONS	9
TROUBLESHOOTING	9

WARRANTY

LIMITED WARRANTY FOR RELIANT

This limited warranty applies only to products purchased in the U.S. When used and maintained in normal use and in accordance with the instruction manual, this product is warranted against original defects in material and workmanship for ONE year from the date of original purchase excluding expendable parts subject to normal wear.



WARNING

To reduce the risk of personal injury -
Unplug before cleaning or servicing.

IMPORTANT: READ CAREFULLY BEFORE USE.

**Questions or concerns? For assistance, please call Customer Service
at 800-558-9439 Mon-Fri 8am-4:30pm CST.**

SAFETY INSTRUCTIONS

SAVE THESE INSTRUCTIONS. READ ALL INSTRUCTIONS BEFORE USING THIS MACHINE.

When using electrical equipment, basic precautions should always be followed, including the following:

WARNING—TO REDUCE THE RISK OF FIRE, ELECTRIC SHOCK, OR INJURY:

1. Do not leave machine when plugged in. Unplug from outlet when not in use and before servicing.
2. Do not use outdoors or on wet surfaces.
3. Do not allow to be used as a toy. Close attention is necessary when used by or near children.
4. Use only as described in manufacturer's Instruction Manual. Use only manufacturer's recommended attachments.
5. Inspect cord for damage before each use. Do not use with damaged cord or plug. If machine is not working as it should, has been dropped, damaged, left outdoors, or dropped into water, return it to the manufacturer or authorized repair center.
6. Do not pull or carry by cord, use cord as a handle, close a door on cord, or pull cord around sharp edges or corners. Do not run machine over cord. Keep cord away from heated surfaces.
7. Do not unplug by pulling on cord. To unplug, grasp the plug not the cord.
8. Do not handle plug or machine with wet hands.
9. Do not put any object into openings. Do not use with any opening blocked; keep free of dust, lint, hair, and anything that may reduce air flow.
10. Keep hair, loose clothing, fingers, and all parts of body away from openings and moving parts.
11. Turn off all controls before unplugging.
12. Use extra care when cleaning on stairs.
13. Connect to a properly grounded outlet only. See Grounding Instructions.
14. This machine is to be used with HOST® carpet cleaning products only. Use of other cleaning products may damage this machine.

WARNING:

To reduce the risk of fire and electric shock due to internal component damage, use only HOST products intended for use with the machine. Non-HOST products may harm the machine and void the warranty.

HOST Products



NOTE: When Reliant is off, do not allow Reliant to sit in one location for an extended period of time, as damage to brushes can result. Place Reliant on its side or in the caddy when not in use.

WHAT'S IN THE BOX?

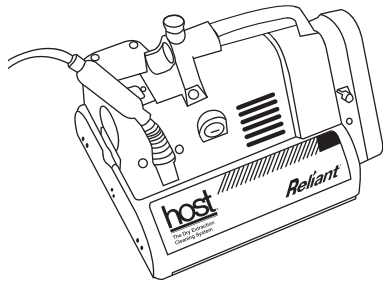

Reliant Machine

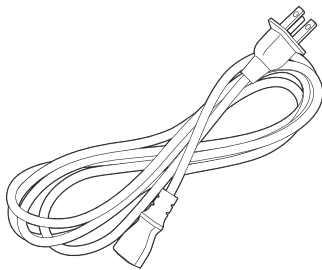

Power Cord

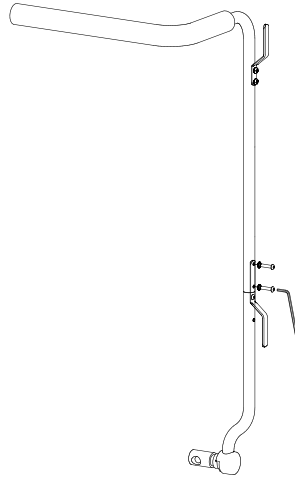

Operating Handle

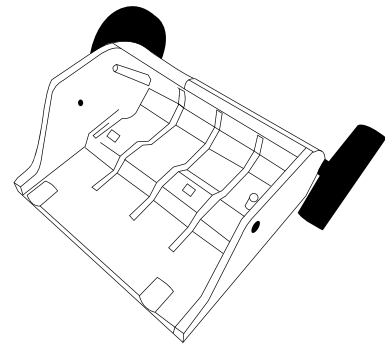

Wheeled Storage Caddy

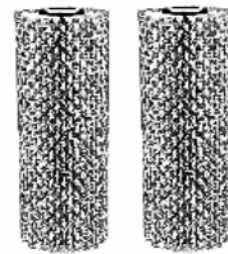

Two Standard White Nylon Carpet Brush

ASSEMBLY

Your HOST Reliant comes pre assembled.

The only assembly required is the handle. Slide handle top (1) and handle bottom (2) together making sure that the long top section of the foam handgrip and the short shaft are both pointing in the same direction. Install lock washers (3) onto screws (4). Start screw through the cord clip and into the handle shaft. Once all two screws are started, tighten each one using the supplied allen wrench (5).

1. Handle Top with Foam Handgrip
2. Handle Bottom
3. Lock Washer
4. Screw
5. Allen Wrench (Supplied)

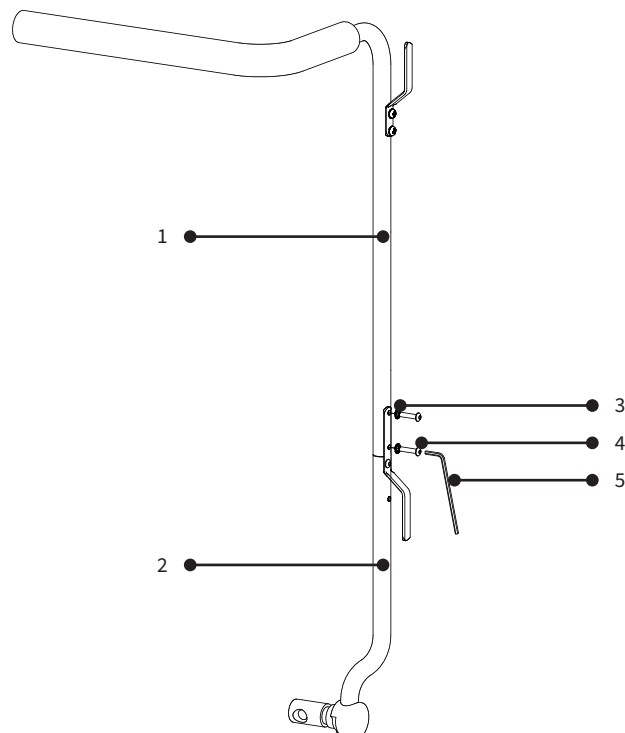

GETTING STARTED

How to Get the Best Results Using the HOST Reliant®

1. Operating Handle
2. Cord Clip
3. Power Cord
4. Handle Release Knob for Removing Operating Handle
5. Handle Socket
6. Lifting Handle
7. Power Cord Receptacle
8. Spring Lock Button for Brush Guard/End Cover (Not Shown)
9. Motor Vents
10. Gear Case Cover
11. Hood
12. Caddy
13. ON/OFF Foot Switch (Not Shown)

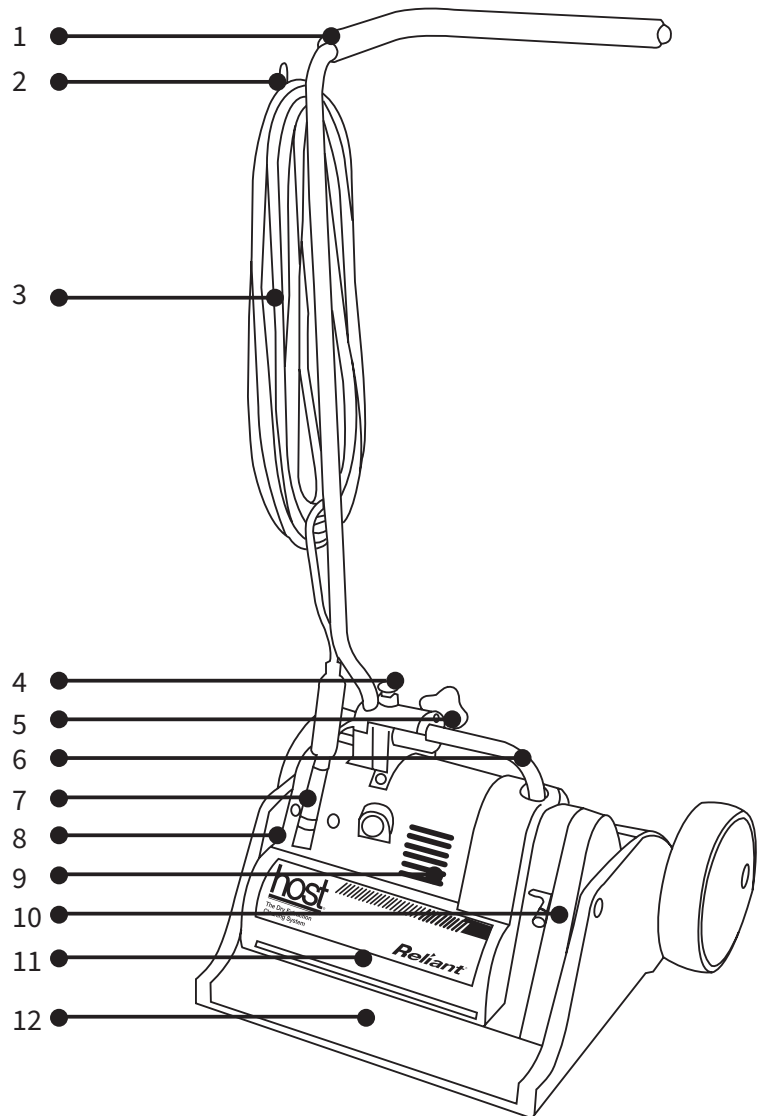

USING THE RELIANT

Note: Standard (white) and firm (zebra) brushes must be broken in before using for the first time. To break in brushes, run the Reliant on hard surface for three minutes.

1 Attach handle to the machine by lifting and turning the handle release knob on top of the lifting handle 1/4 turn (1.1). With the operating handle parallel to the floor, insert the handle into the handle socket. Unscrew handle locking knob completely. Turn the handle release knob until it drops into place. You'll hear a click when it does. If the knob does not click into place, push on handle shaft to insert fully (1.2). Rotate operating handle to upright position. Tighten handle locking knob completely for stationary use. To use the operating handle free swinging, do not tighten locking knob. Install the power cord by pressing the cord end fully into the power cord receptacle on machine base.

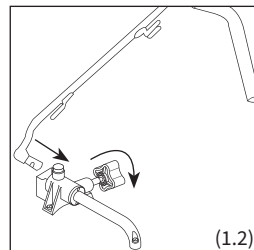
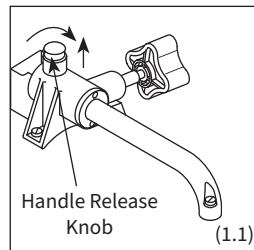
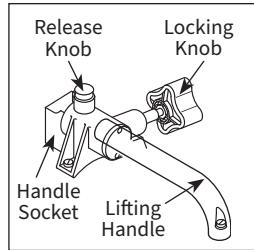

2 Use a standard vacuum to vacuum the area first in 2 directions: north/south and east/west. The more vacuuming the better to remove as much dry dirt as possible.

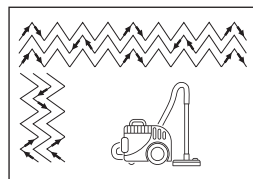

3 Apply HOST Dry Extraction Cleaner to the floor, either by hand or with the Applicator. If applying HOST cleaner by hand use about one handful size for each square yard (3' x 3') (1.3). Do not apply more than 100 to 200 square feet at a time or the HOST cleaner could dry out and not clean as well. For the HOST Applicator, place HOST cleaner into the applicator and choose light, medium, or heavy setting. Then guide the HOST Applicator over the area to be cleaned. As it rolls, it dispenses the chosen amount of micro-sponges (1.4).

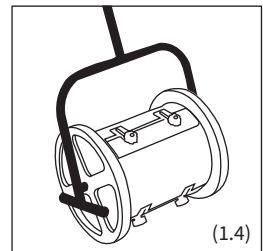
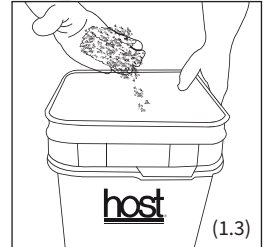

4 Plug the Reliant power cord into electrical outlet. Do not use an extension cord.

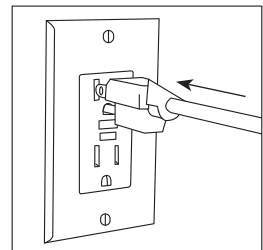

5 Remove Reliant from caddy by unlocking bolt on front of the caddy. Locate brush motor switch on the back side of the Reliant base and turn machine brushes on. Drive the Reliant off the caddy.

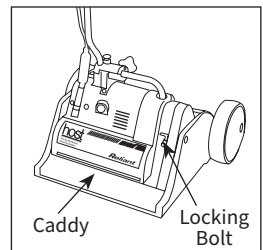

HELPFUL TIPS

Before Applying HOST Dry Extraction Cleaner

Before applying HOST Dry Extraction Cleaner to the floor, place bucket on its side for 10 minutes. This will help to distribute the liquid ingredients evenly throughout the cleaner. Be sure to wipe off the edge of bucket before replacing the lid. This will prevent leaking.

6 Once you apply the HOST Dry Extraction Cleaner to the floor, turn the foot switch at the base of the Reliant ON. Work HOST into the soiled area, using push-pull strokes just like when you vacuum, make three passes over the area (1.5). This brushing action distributes the HOST micro-sponges and brings them in contact with the dirty surfaces of what you are cleaning.

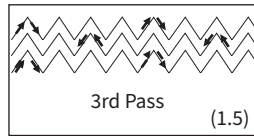
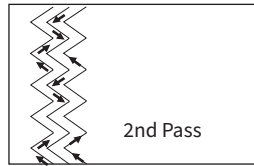
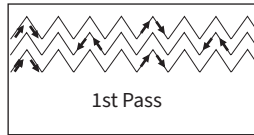

7 Allow the HOST to dry. Use a standard vacuum to vacuum the area in two directions: north/south and east/west. Continue to vacuum in two directions until all visible HOST is recovered.

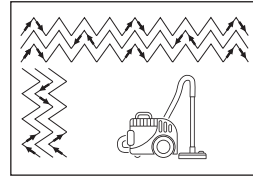

8 **NOTE: CLEAN AND ROTATE BRUSHES HOURLY.** The brush bristles acquire a “set” in the direction they revolve unless switched regularly. Unplug machine from power. Press spring lock button to release brush guard/end cover. Pull back on clip; lift out brushes. Remove brushes and clean out underside of machine. Switch brushes to opposite drive shafts. Brushes fit down over shaft and engage on 3 pins near bottom of shaft. Be sure brush clip snaps into position. Insert hinged bar of brush guard/end cover into lower slot. Push all the way up, depress lock button and slip brush guard into place. Reliant brushes can also be switched end-to-end if desired. Remove screw holding brush clip in place, reassemble at other end of brush and replace.

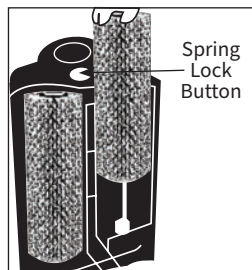

9 Return the Reliant to the caddy by locking the handle in place and turn machine brushes ON and guide it back into the caddy. Lock bolt back into place. Simply wheel the Reliant away.

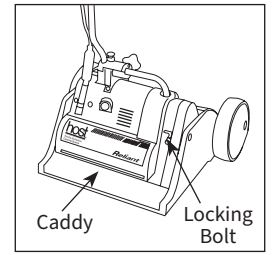

When Cleaning Stairs with the Reliant

To clean the stairs with the Reliant, handle will need to be removed from the machine. Unwind the power cord from the handle. Press in the clips on the cord end and pull up to unplug cord from power cord receptacle. Unscrew handle locking knob completely. Lower the handle to a 90° angle (parallel to the floor). Lift and turn the handle release knob on top of the lifting handle 1/4 turn. Slide the handle straight out to the side. Use the base to clean stairs.

HELPFUL TIPS

Removing Spots with the HOST spotZAPPER®

Spots can also be removed using the HOST spotZAPPER. Apply HOST Dry Extraction Cleaner and brush in many directions. The more brushing, the better. After brushing, let dry and then vacuum.

MACHINE MAINTENANCE

Follow these guidelines for routine maintenance on your Reliant to obtain optimal performance of both the HOST equipment and cleaning system.

▶ REPLACING THE RELIANT BELTS

1. Disconnect Reliant from power.
2. Remove the gear case cover by removing 5 screws.
3. Remove the screw in center of small pulley and slide out pulley cap.
4. Remove the 2 screws on large pulley and lift off flange.
5. Cut damaged belt with scissors and remove it.
6. Put new belt on small pulley first and work it onto the large pulley by turning the cleaning brushes by hand.
7. Replace pulley cap, flange, screws and gear case cover.

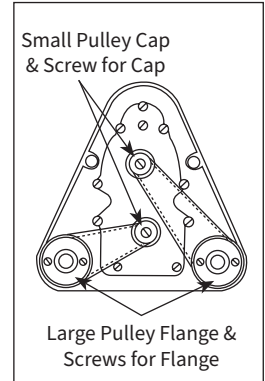

▶ CLEANING THE MOTOR VENTS

It's important that the motor vents on the hood are kept free of any buildup. Failure to keep these vents clean could cause the Reliant to overheat. Vacuum the motor vents frequently.

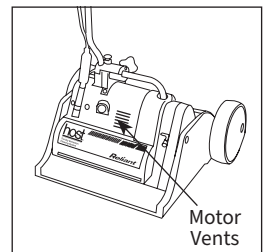

HELPFUL TIPS



Applying HOST Dry Extraction Cleaner with the Applicator

Fill the Applicator with up to 12 pounds (5.4 kilos) of HOST. **DO NOT OVERFILL.** Open hole covers for the HOST application. Choose light (1 cover open), medium (2 covers open) or heavy (3 covers open). Walk the Applicator over the area of dirty flooring. **DO NOT** apply to an area larger than 10 feet x 50 feet (approx. 50 sq. meters). Keep Applicator 2 foot away from wall. It is not necessary to apply HOST next to the wall or to areas which do not appear dirty. Apply only to dirty areas of the flooring.

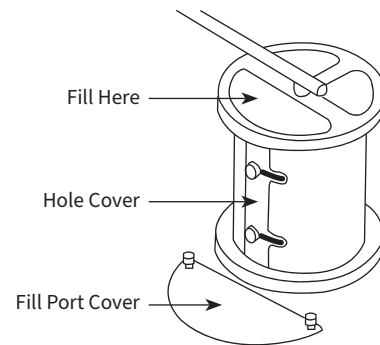

GROUNDING INSTRUCTIONS

This machine must be grounded. If it should malfunction or break down, grounding provides a path of least resistance for electric current to reduce the risk of electric shock. This machine is equipped with a cord having an equipment-grounding conductor and grounding plug. The plug must be inserted into an appropriate outlet that is properly installed and grounded in accordance with all local codes and ordinances.

WARNING: Improper connection of the equipment-grounding conductor can result in the risk of electric shock. Check with a qualified electrician or service person if you are in doubt as to whether the outlet is properly grounded. Do not modify the plug provided with the machine. If it will not fit the outlet, have a proper outlet installed by a qualified electrician.

This machine is for use on a nominal 120 volt circuit, and has a grounded plug that looks like the plug illustrated in Diagram A. A temporary adapter that looks like the adapter illustrated in Diagram B may be used to connect this plug to a 2-pole receptacle as shown in Diagram C if a properly grounded

outlet is not available. The temporary adapter should be used only until a properly grounded outlet can be installed by a qualified electrician. The green colored rigid ear, lug, or the like extending from the adapter as illustrated in Diagram B, must be connected to a permanent ground outlet box cover. Whenever the adapter is used, it must be held in place by a metal screw as shown in Diagram C.

Note: In Canada, the use of a temporary adapter is not permitted by the Canadian Electrical Code.

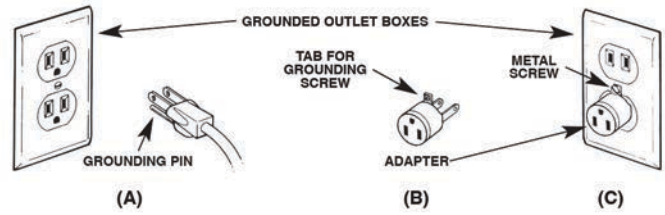

The electrical cord on the Reliant has been designed to give the proper power to the motor through both the gauge and length of the cord. Do not use an extension cord. The grounding plug at the end of the cord should NOT be removed.

TROUBLESHOOTING

PROBLEM	POSSIBLE CAUSE	POSSIBLE SOLUTION
Reliant does not run.	Power cord is not properly secured in the power cord receptacle. Blown a fuse. Not turning the motor switch on.	Check the power cord is properly secured in the power cord receptacle on the top of machine hood. Fix fuse. Turn the motor switch on. If the switches are on and it still doesn't run, it should be returned to the manufacturer or authorized repair center. Contact your HOST Distributor.

HELPFUL TIPS

How to Remove Tough Spots & Spills with the Reliant

Prepare the spot, for dry spots and spills, vacuum area first, or for wet spots and spills blot or scrape area first. Scatter HOST Dry Extraction Cleaner on the spot. Concentrate the brushing in a circle over the spot. Brush an area slightly larger than the area with the spot. After brushing, vacuum up with a standard vacuum.

If carpet is very dirty or has tough spots and spills, PREP® Traffic Lane Booster may be necessary. To use PREP mix 1 part PREP in 4 parts water in a trigger spray bottle, then mist PREP lightly on dirty carpet/spot. Apply HOST Dry Extraction Cleaner as before and brush with Reliant then vacuum.

CAUTION: Improper use or dilution may cause damage to surface and increased risk of health effects.

host[®]

The Dry Extraction
Cleaning System

Reliant[®]

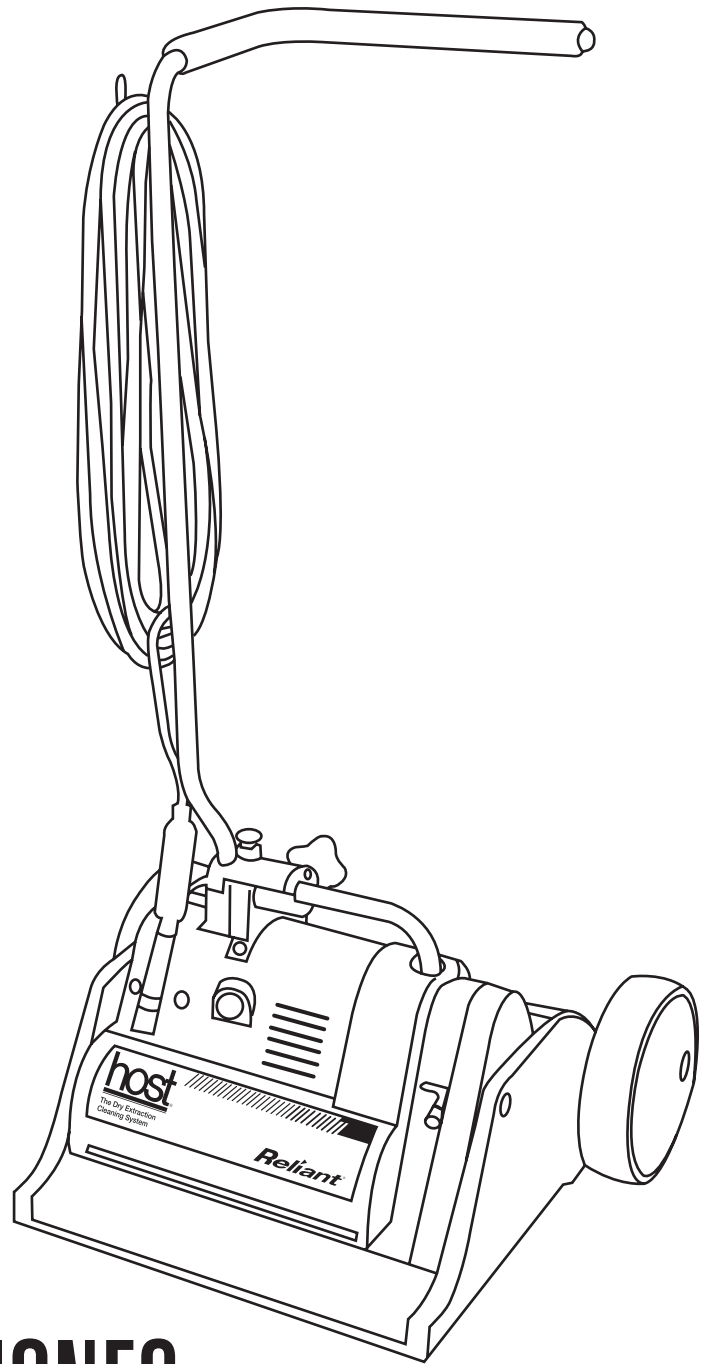

Sistema HOST[®]

MANUAL DE INSTRUCCIONES

IMPORTANTE: LEER ATENTAMENTE ANTES DE USAR.

¿Preguntas o dudas? Si necesita ayuda, llame al Servicio de Atención al Cliente al 800-558-9439, de lunes a viernes, de 8:00 a 16:30, hora central europea.

ÍNDICE

Reliant®

INSTRUCCIONES DE SEGURIDAD	E3
¿QUÉ HAY EN LA CAJA?	E4
MONTAJE	E4
PRIMEROS PASOS	E5
UTILIZACIÓN DE LA RELIANT	E6-E7
MANTENIMIENTO DE MÁQUINAS	
Sustitución de las correas Reliant	E8
Limpieza de los respiraderos del motor.....	E8
INSTRUCCIONES DE CONEXIÓN A TIERRA	E9
SOLUCIÓN DE PROBLEMAS	E9

GARANTÍA

GARANTÍA LIMITADA PARA RELIANT

Esta garantía limitada sólo se aplica a los productos adquiridos en los EE.UU. Cuando se utiliza y mantiene en condiciones normales de uso y de acuerdo con el manual de instrucciones, este producto está garantizado contra defectos originales de material y mano de obra durante UN año a partir de la fecha de compra original, excluyendo las piezas fungibles sujetas a desgaste normal.



ADVERTENCIA

Para reducir el riesgo de lesiones personales -
Desenchufe el aparato antes de limpiarlo o repararlo.

IMPORTANTE: LEER ATENTAMENTE ANTES DE USAR.

¿Preguntas o dudas? Si necesita ayuda, llame al Servicio de Atención al Cliente al 800-558-9439, de lunes a viernes, de 8:00 a 16:30, hora central europea.

INSTRUCCIONES DE SEGURIDAD

GUARDE ESTAS INSTRUCCIONES. LEA TODAS LAS INSTRUCCIONES ANTES DE UTILIZAR ESTA MÁQUINA.

Al utilizar equipos eléctricos, deben seguirse siempre unas precauciones básicas, entre las que se incluyen las siguientes:

ADVERTENCIA: PARA REDUCIR EL RIESGO DE INCENDIO, DESCARGA ELÉCTRICA O LESIONES:

1. No deje la máquina enchufada. Desenchúfela de la toma de corriente cuando no la utilice y antes de repararla.
2. No utilizar al aire libre ni sobre superficies mojadas.
3. No permita que se utilice como juguete. Es necesario prestar mucha atención cuando sea utilizado por niños o cerca de ellos.
4. Utilice sólo como se describe en el manual de instrucciones del fabricante. Utilice sólo los accesorios recomendados por el fabricante.
5. Compruebe que el cable no esté dañado antes de cada uso. No utilice la máquina con el cable o el enchufe dañados. Si la máquina no funciona como debería se ha caído, se ha dañado, se ha dejado a la intemperie o se ha caído al agua, devuélvala al fabricante o a un centro de reparaciones autorizado.
6. No tire del cable ni lo transporte, no lo utilice como asa, no cierre una puerta sobre el cable ni tire del cable alrededor de bordes o esquinas afilados. No pase la máquina por encima del cable. Mantenga el cable alejado de superficies calientes.
7. No desenchufe la máquina tirando del cable. Para desenchufar, sujete el enchufe, no el cable.
8. No manipule el enchufe ni la máquina con las manos mojadas.
9. No introduzca ningún objeto en las aberturas. No la utilice con ninguna abertura bloqueada; manténgala libre de polvo, pelusas, pelos y cualquier cosa que pueda reducir el flujo de aire. pueda reducir el flujo de aire.
10. Mantenga el pelo, la ropa suelta, los dedos y todas las partes del cuerpo alejados de las aberturas y de las piezas móviles.
11. Apague todos los controles antes de desenchufar.
12. Tenga especial cuidado al limpiar en escaleras.
13. Conéctela únicamente a una toma de corriente con toma de tierra. Consulte las instrucciones de conexión a tierra.
14. Esta máquina sólo debe utilizarse con productos de limpieza de alfombras HOST®. El uso de otros productos de limpieza puede dañar la máquina.

ADVERTENCIA:

Para reducir el riesgo de incendio y de descarga eléctrica debidos a daños en los componentes internos, utilice únicamente productos HOST previstos para su uso con la máquina. Los productos que no sean HOST pueden dañar la máquina y anular la garantía.

Productos HOST



HOST Handy
Bolsa



HOST Handy
Tarro



HOST
Cubo



HOST
SJ



HOST
Quitamanchas



HOST PREP®
Prelimpieza
Concentrada



HOST Odor
Exploder®



HOST PREP®
Prelimpieza Lista
Para Usar

NOTA: Cuando la Reliant esté apagada, no permita que la Reliant permanezca en un mismo lugar durante un período de tiempo prolongado, ya que se pueden dañar los cepillos. Coloque la Reliant en su lado o en el caddy cuando no esté en uso.

¿QUÉ HAY EN LA CAJA?

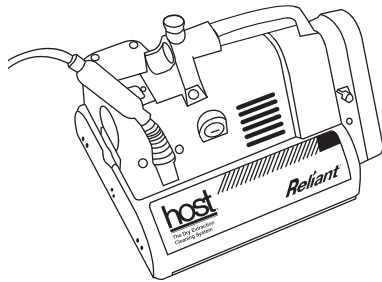

Máquina Reliant®

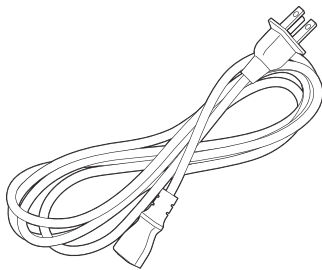

Cable de alimentación

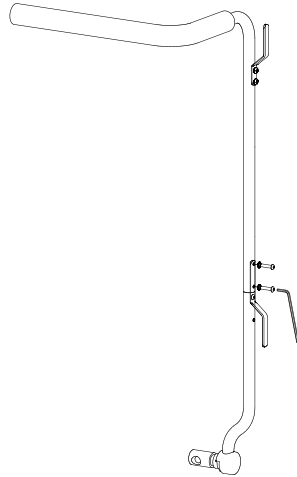

Mango de operación

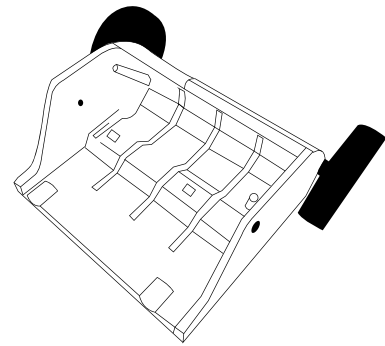

Carro de almacenamiento con ruedas

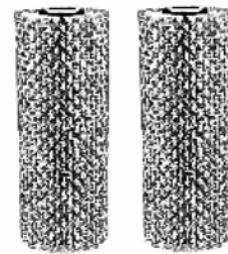

Dos cepillos estándar para alfombras de nailon blanco

MONTAJE

Tu HOST Reliant viene premontado. El único ensamblaje necesario es el del mango. Deslice la parte superior de la empuñadura (1) y la parte inferior de la empuñadura (2) juntas asegurándose de que la sección superior larga de la empuñadura de espuma y el eje corto apunten en la misma dirección. Coloque las arandelas de seguridad (3) en los tornillos (4). Empiece a atornillar a través del clip del cordón y en el eje de la empuñadura. Una vez que los dos tornillos estén iniciados, apriete cada uno utilizando la llave Allen suministrada (5).

1. Asa superior con empuñadura de espuma
2. Parte inferior de la empuñadura
3. Arandela de seguridad
4. Tornillo
5. Llave Allen (incluida)

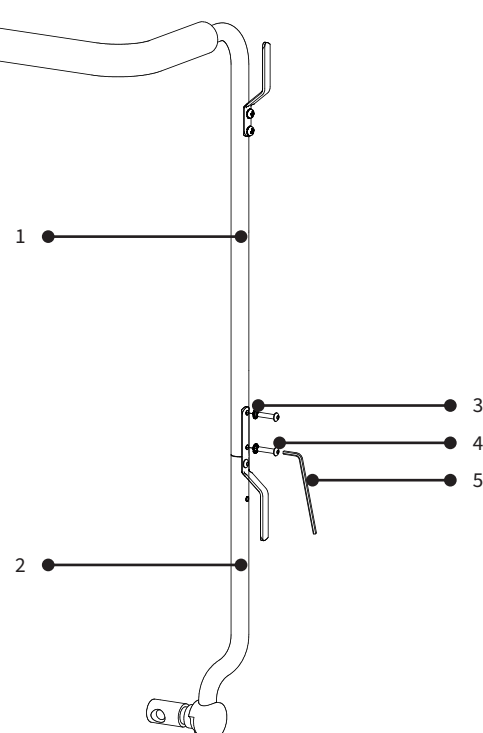

CÓMO EMPEZAR

Cómo obtener los mejores resultados con HOST Reliant®

1. Asa de manejo
2. Clip del cable
3. Cable de alimentación
4. Pomo de liberación de la empuñadura para extraer la empuñadura de accionamiento
5. Enchufe de la empuñadura
6. Mango de elevación
7. Receptáculo del cable de alimentación
8. Botón de bloqueo de muelle para el protector del cepillo/tapa final (no se muestra)
9. Ventilaciones del motor
10. Cubierta de la caja de engranajes
11. Capó
12. Caddy
13. Interruptor de pedal ON/OFF (no se muestra)

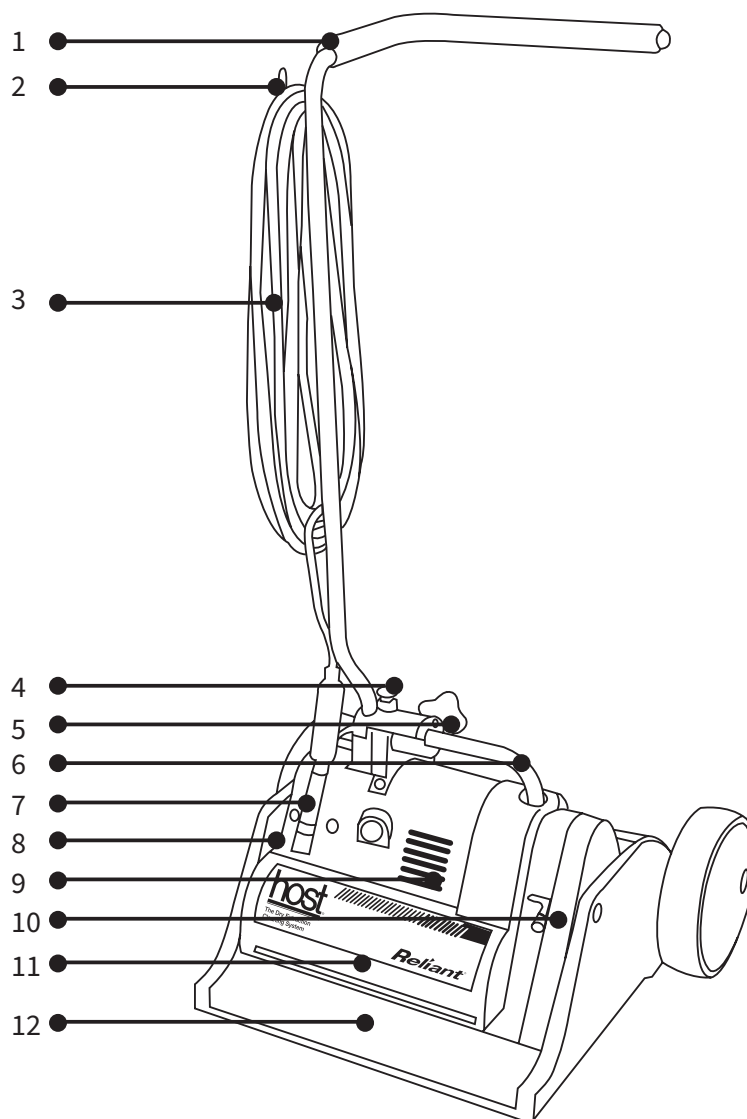

HELPFUL TIPS



Cómo eliminar manchas y derrames difíciles con la Reliant

Prepare la mancha, para manchas secas y derrames, aspire primero la zona, o para manchas húmedas y derrames, seque o raspe primero la zona. Esparza el Limpiador de Extracción en Seco HOST sobre la mancha. Concentre el cepillado en un círculo sobre la mancha. Cepille una zona ligeramente mayor que la zona con la mancha. Después de cepillar, aspire con un aspirador normal.

Si la moqueta está muy sucia o tiene manchas difíciles y derrames, PREP® Traffic Lane Booster puede ser necesario. Para usar PREP mezcle 1 parte de PREP en 4 partes de agua en una botella de spray con gatillo, luego rocíe PREP ligeramente sobre la moqueta/mancha sucia. Aplique HOST Dry Extraction Cleaner como antes y cepille con Reliant luego aspire.

PRECAUCIÓN: El uso o la dilución inadecuados pueden causar daños en la superficie y aumentar el riesgo de efectos sobre la salud.

UTILIZANDO EL RELIANT

Nota: Los cepillos estándar (blanco) y firmes (cebra) deben rodarse antes de usarlos por primera vez. Para acostumbrar los cepillos, haga funcionar la Reliant sobre una superficie dura durante tres minutos.

1 Fije la empuñadura a la máquina levantando y girando 1/4 de vuelta el pomo de liberación de la empuñadura situado en la parte superior de la empuñadura de elevación (1.1). Con la empuñadura de accionamiento paralela al suelo, introdúzcala en el alojamiento de la empuñadura. Desenrosque completamente el pomo de bloqueo de la empuñadura. Gire el pomo de desbloqueo de la empuñadura hasta que encaje en su sitio. Oirá un clic cuando lo haga. Si el pomo no encaja en su sitio, empuje el eje de la empuñadura para insertarla completamente (1.2). Gire la empuñadura de accionamiento hasta la posición vertical. Apriete completamente el pomo de bloqueo de la empuñadura para uso estacionario. Para utilizar la empuñadura de accionamiento con giro libre, no apriete el pomo de bloqueo. Instale el cable de alimentación presionando el extremo del cable completamente en el receptáculo del cable de alimentación en la base de la máquina.

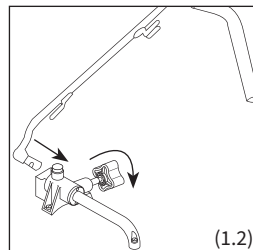
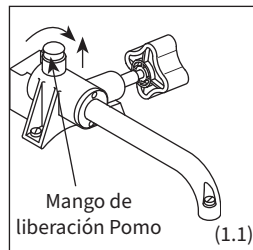
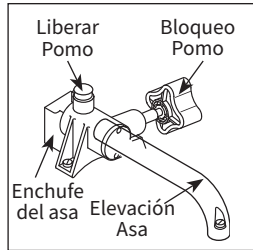

2 Utilice una aspiradora estándar para aspirar primero la zona en 2 direcciones: norte/sur y este/oeste. Cuanto más aspire, mejor para eliminar la mayor cantidad de suciedad seca suciedad seca.

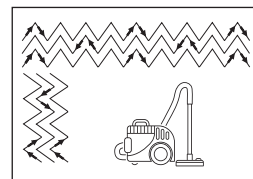

3 Aplique el Limpiador de Extracción en Seco HOST al suelo, a mano o con el Aplicador. Si aplica el limpiador HOST a mano, utilice aproximadamente un puñado por cada metro cuadrado (3' x 3') (1,3). No aplique más de 100 a 200 pies cuadrados a la vez o el limpiador HOST podría secarse y no limpiar tan bien. Para el aplicador HOST, coloque el limpiador HOST en el aplicador y elija la configuración ligera, media o fuerte. A continuación, guíe el aplicador HOST sobre la zona a limpiar. A medida que rueda, dispensa la cantidad elegida de microesponjas (1,4).

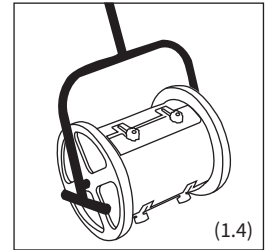
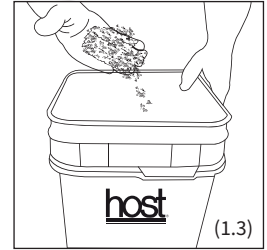

4 Enchufe el cable de alimentación de la Reliant en la toma de corriente. No utilice un cable alargador.

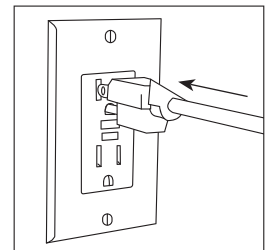

5 Retire la Reliant del caddy aflojando el perno de la parte delantera del caddy. Localizar el interruptor del motor de escobillas en la parte trasera de la base de la Reliant y encender las escobillas de la máquina. Sacar la Reliant del caddy.

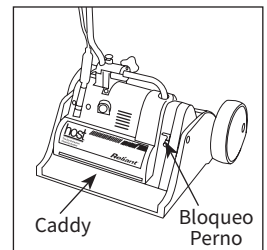

HELPFUL TIPS



Antes de aplicar el limpiador por extracción en seco HOST

Antes de aplicar el Limpiador de Extracción en Seco HOST al suelo, coloque el cubo de lado durante 10 minutos. Esto ayudará a distribuir uniformemente los ingredientes líquidos por todo el limpiador. Asegúrese de limpiar el borde del cubo antes de volver a taponarlo. Así se evitarán fugas.

6 Una vez que hayas aplicado el Limpiador de Extracción en Seco HOST en el suelo, enciende el interruptor de pedal en la base de la Reliant. Trabaja HOST en el área sucia, usando movimientos de empujar y jalar como cuando aspiras, haz tres pasadas sobre el área (1.5). Esta acción de cepillado distribuye las microesponjas HOST y las pone en contacto con las superficies sucias de lo que estás limpiando.

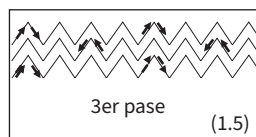
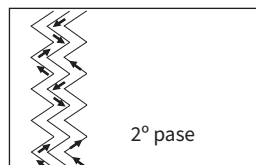
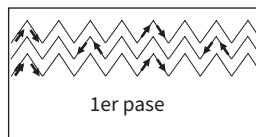

7 Deje que el HOST se seque. Utilice una aspiradora estándar para aspirar la zona en dos direcciones: norte/sur y este/oeste. Continúe aspirando en dos direcciones hasta que se haya recuperado todo el HOST visible.

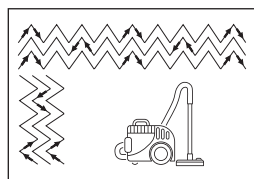

8 **NOTA: LIMPIAR Y ROTAR LOS CEPILLOS CADA HORA.** Las cerdas del cepillo adquieren un “juego” en el sentido en que giran si no se cambian con regularidad. Desenchufe la máquina de la corriente. Presione el botón de bloqueo del muelle para soltar la tapa del cepillo. Retire los cepillos y limpie la parte inferior de la máquina. Las escobillas encajan sobre el eje y se enganchan en 3 pasadores cerca de la parte inferior del eje. Asegúrese de que el clip de las escobillas encaja en su posición. Insertar la barra articulada del protector del cepillo/tapa final en la ranura inferior. Empuje hacia arriba hasta el tope, presione el botón de bloqueo y deslice el protector del cepillo en su lugar. Si se desea, los cepillos Reliant también se pueden cambiar de extremo a extremo. Retire el tornillo que sujeta el clip del cepillo en su sitio, vuelva a montarlo en el otro extremo del cepillo y vuelva a colocarlo.

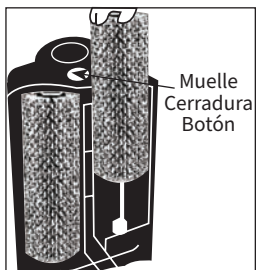

9 Regrese la Reliant al caddy trabando la manija en su lugar y encienda los cepillos de la máquina y guíela de regreso al caddy. Bloquee el perno en su lugar. Simplemente aleje la Reliant.

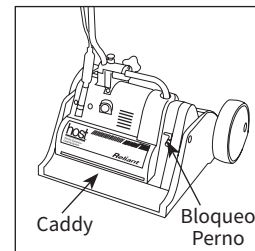

Tirar del asa hacia fuera

Levantar y girar 1/4 de vuelta el botón de desbloqueo de la empuñadura

Desenrosque completamente el eje de bloqueo de la empuñadura, baje la empuñadura paralela al suelo y deslícela hacia fuera

Al limpiar escaleras con la Reliant

Para limpiar las escaleras con la Reliant, deberá retirar el asa de la máquina. Desenrolle el cable de alimentación del mango. Presione los clips en el extremo del cable y tire hacia arriba para desenchufar el cable del receptáculo del cable de alimentación. Desenrosque completamente el pomo de bloqueo del asa. Baje el mango hasta un ángulo de 90° (paralelo al suelo). Levante y gire 1/4 vueltas el botón de liberación del asa situado en la parte superior del asa de elevación. Deslice el mango recto hacia un lado. Utilice la base para limpiar escaleras.

HELPFUL TIPS

Eliminación de manchas con el spotZAPPER® de HOST

Las manchas también pueden eliminarse con el HOST spotZAPPER. Aplique el Limpiador de Extracción en Seco HOST y cepille en muchas direcciones. Cuanto más se cepille, mejor. Después de cepillar, dejar secar y aspirar.

MANTENIMIENTO DE MÁQUINAS

Siga estas directrices para el mantenimiento rutinario de su Reliant para obtener un rendimiento óptimo tanto del equipo HOST como del sistema de limpieza.

► SUSTITUCIÓN DE LAS CORREAS RELIANT

1. Desconecte la Reliant de la corriente.
2. Retire la tapa de la caja de engranajes quitando 5 tornillos.
3. Quite el tornillo en el centro de la polea pequeña y deslice hacia afuera la tapa de la polea.
4. Quite los 2 tornillos de la polea grande y levante la brida.
5. Cortar la correa dañada con tijeras y retirarla.
6. Coloque primero la correa nueva en la polea pequeña y colóquela en la polea grande girando los cepillos de limpieza con la mano.
7. Vuelva a colocar la tapa de la polea, la brida, los tornillos y la cubierta de la caja de engranajes.

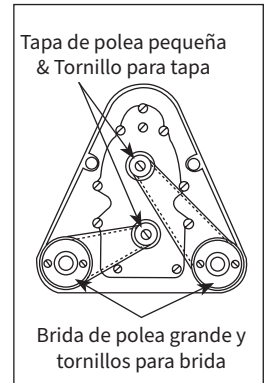

► LIMPIEZA DE LOS RESPIRADEROS DEL MOTOR

Es importante que los respiraderos del motor en el capó se mantengan libres de cualquier acumulación. De lo contrario, la Reliant podría sobrecalentarse. Aspira las rejillas de ventilación del motor con frecuencia.

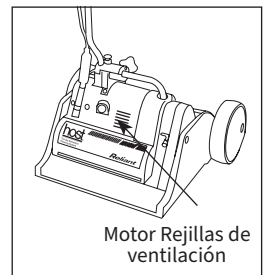

HELPFUL TIPS

Aplicación del limpiador de extracción en seco de HOST con el aplicador

Llene el aplicador con un máximo de 5,4 kilos (12 libras) de HOST. **NO LLENAR EN EXCESO.** Abra las tapas de los orificios para la aplicación de HOST. Elija entre ligero (1 tapa abierta), medio (2 tapas abiertas) o pesado (3 tapas abiertas). Pase el aplicador por la zona de suelo sucio. NO aplique el producto en una zona de más de 10 pies x 50 pies (aprox. 50 metros cuadrados). Mantener el aplicador a 60 cm de la pared. No es necesario aplicar HOST junto a la pared o en zonas que no parezcan sucias. Aplicar sólo en las zonas sucias del suelo.

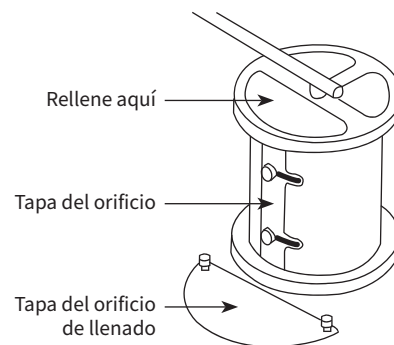

INSTRUCCIONES DE CONEXIÓN A TIERRA

Esta máquina debe conectarse a tierra. En caso de mal funcionamiento o avería, la conexión a tierra proporciona una vía de menor resistencia a la corriente eléctrica para reducir el riesgo de descarga eléctrica. Esta máquina está equipada con un cable que tiene un conductor de conexión a tierra del equipo y un enchufe de conexión a tierra. El enchufe debe insertarse en una toma de corriente adecuada que esté correctamente instalada y conectada a tierra de acuerdo con todos los códigos y ordenanzas locales.

ADVERTENCIA: Una conexión incorrecta del conductor de puesta a tierra del equipo puede provocar riesgo de descarga eléctrica. Consulte a un electricista o técnico cualificado si tiene dudas sobre si la toma de corriente está correctamente conectada a tierra. No modifique el enchufe suministrado con la máquina. Si no encaja en la toma de corriente, solicite a un electricista cualificado que instale una toma de corriente adecuada.

Esta máquina es para uso en un circuito nominal de 120 voltios, y tiene un enchufe con conexión a tierra que se parece al enchufe ilustrado en el **Diagrama A**. Se puede utilizar un adaptador temporal que se parece al adaptador ilustrado en el **Diagrama B** para conectar este enchufe a un

receptáculo de 2 polos como se muestra en el **Diagrama C** si no se dispone de un tomacorriente con conexión a tierra adecuada. El adaptador temporal sólo debe utilizarse hasta que un electricista cualificado pueda instalar una toma de corriente con toma de tierra adecuada. La oreja rígida de color verde, orejeta o similar que se extiende desde el adaptador como se ilustra en el **Diagrama B**, debe conectarse a una cubierta de caja de toma de tierra permanente. Siempre que se utilice el adaptador, debe sujetarse con un tornillo metálico como se muestra en el **Diagrama C**.

NOTA: En Canadá, el uso de un adaptador temporal no está permitido por el Código Eléctrico Canadiense.

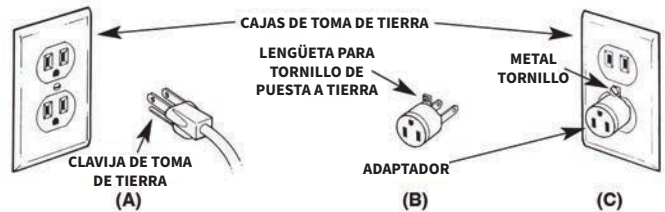

El cable eléctrico del Freestyle ha sido diseñado para proporcionar la potencia adecuada al motor tanto por el calibre como por la longitud del cable. No utilice un alargador. El enchufe de conexión a tierra al final del cable NO debe retirarse.

TROUBLESHOOTING

PROBLEMA	POSSIBLE CAUSE	POSIBLE SOLUCIÓN
Reliant no funciona.	<p>El cable de alimentación no está bien sujeto en el receptáculo del cable de alimentación.</p> <p>Se ha fundido un fusible.</p> <p>No se ha encendido el interruptor del motor.</p>	<p>Compruebe que el cable de alimentación esté bien sujeto en el receptáculo del cable de alimentación situado en la parte superior del capó de la máquina.</p> <p>Fije el fusible.</p> <p>Encienda el interruptor del motor. Si los interruptores están encendidos y sigue sin funcionar, debe devolverse al fabricante o a un centro de reparación autorizado. Póngase en contacto con su distribuidor HOST.</p>

Reliant[®]

THE CLEANING SYSTEM THAT MAKES A DIFFERENCE

HOST[®] Dry Extraction Cleaning System delivers a range of environmentally preferable equipment and products to clean carpet and other hard floors.

host[®]

The Dry Extraction
Cleaning System

Racine International, LLC
1405 16th Street
Racine, WI 53403

Phone: 800-558-9439
Fax: 262-637-0558
E-mail: customerservice@racineintl.com

